



**DE** Besuchen Sie unsere Website über den folgenden QR Code oder Weblink um weitere Informationen zu diesem Produkt oder die verfügbaren Übersetzungen dieser Anleitung zu finden.

**EN** Visit our website via the following QR Code or web link to find further information on this product or the available translations of these instructions.

**FR** Si vous souhaitez obtenir plus d'informations concernant ce produit ou rechercher ce mode d'emploi en d'autres langues, rendez-vous sur notre site Internet en utilisant le code QR ou le lien correspondant.

**NL** Bezoek onze internetpagina via de volgende QR-code of weblink, voor meer informatie over dit product of de beschikbare vertalingen van deze gebruiksaanwijzing.

**ES** ¿Desearía recibir unas instrucciones de uso completas sobre este producto en un idioma determinado? Entonces visite nuestra página web utilizando el siguiente enlace (código QR) para ver las versiones disponibles.

**IT** Desidera ricevere informazioni esaustive su questo prodotto in una lingua specifica? Venga a visitare il nostro sito Web al seguente link (codice QR Code) per conoscere le versioni disponibili.

**RU** Посетите наш сайт, отсканировав QR-код, или перейдите ссылке, чтобы больше узнать об этом товаре или скачать руководство по эксплуатации на другом языке.



[www.bresser.de/P7003500](http://www.bresser.de/P7003500)



## GARANZIA



[www.bresser.de/warranty\\_terms](http://www.bresser.de/warranty_terms)

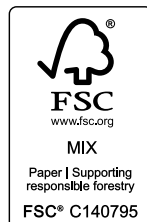

## FUNZIONA CON:



<https://proweatherlive.net>



<https://weathercloud.net>



<https://www.wunderground.com>



<https://awekas.at>



Apple and the Apple logo are trademarks of Apple Inc., registered in the U.S. and other countries. App Store is a service mark of Apple Inc., registered in the U.S. and other countries.

Google Play and the Google Play logo are trademarks of Google Inc.

Weather Underground is a registered trademark of The Weather Channel, LLC. both in the United States and internationally. The Weather Underground Logo is a trademark of Weather Underground, LLC. Find out more about Weather Underground at [www.wunderground.com](http://www.wunderground.com)

## TABLE OF CONTENTS

1.	ACERCA DE ESTE MANUAL DE INSTRUCCIONES	5
2.	ALCANCE DE LA ENTREGA	5
3.	PRECAUCIONES	5
4.	INTRODUCCIÓN	6
4.1	GUÍA DE INICIO RÁPIDO	6
5.	PRE INSTALACIÓN	6
5.1	VERIFICACIÓN	6
5.2	SELECCIÓN DEL SITIO	7
6.	INSTALACIÓN - COMENZANDO	7
6.1	CONJUNTO DE SENSORES INALÁMBRICOS 7 EN 1	7
6.1.1	INSTALAR VELETA	8
6.1.2	INSTALAR EL EMBUDO DEL PLUVIÓMETRO	8
6.1.3	INSTALAR LAS BATERÍAS	9
6.1.4	AJUSTAR EL PANEL SOLAR	9
6.1.5	INSTALACIÓN DEL KIT DE MONTAJE	10
6.1.6	INSTALACIÓN DE MONTAJE DE PLÁSTICO	11
6.1.7	ALINEACIÓN DE LA DIRECCIÓN	12
6.1.8	APUNTANDO EL SENSOR INALÁMBRICO 7 EN 1 AL SUR	12
6.2	SENSOR HIGRÓMETRO-TÉRMICO INALÁMBRICO	13
6.2.1	INSTALAR EL SENSOR HIGRÓMETRO-TÉRMICO INALÁMBRICO DE INTERIOR	13
6.3	SENSOR OPCIONAL	14
6.4	RECOMENDACIÓN PARA LA MEJOR COMUNICACIÓN INALÁMBRICA	14
6.5	CONSOLA DE VISUALIZACIÓN	15
6.5.1	INSTALAR BATERÍA DE RESPALDO Y ENCENDER	16
6.5.2	CONFIGURACIÓN DE LA CONSOLA DE VISUALIZACIÓN	16
7.	FUNCIONES Y OPERACIÓN DE LA CONSOLA DE VISUALIZACIÓN	17
7.1	PANTALLA INICIAL	17
7.2	BOTONES DE LA PANTALLA	17
7.3	SELECCIÓN DE PANTALLA DE VISUALIZACIÓN	18
7.3.1	PANTALLA DE INICIO	18
7.3.2	PANTALLA DE DETALLES	19
7.3.3	PANTALLA DE VISTA GENERAL	20
7.4	CARACTERÍSTICAS DE LA CONSOLA	20
7.4.1	PRONÓSTICO DEL TIEMPO	20
7.4.2	FASE LUNAR	21
7.4.3	INDICADOR DE TENDENCIA	21
7.4.4	RECEPCIÓN DE SEÑAL INALÁMBRICA	21
7.4.5	ESTADO DE LA CONEXIÓN WI-FI	21
7.4.6	SE SIENTE COMO E ÍNDICE	22
7.4.7	PANTALLA DE LLUVIA	22
7.4.8	PRESIÓN BAROMÉTRICA	23
7.4.9	VELOCIDAD Y DIRECCIÓN DEL VIENTO	23
7.4.10	ÍNDICE UV E INTENSIDAD DE LUZ	25
7.4.11	AMANECER/ATARDECER / SALIDA DE LA LUNA/PUESTA DE LA LUNA	25
7.5	MODO DE DESPLAZAMIENTO PARA EL SENSOR CH OPCIONAL	25
7.6	REGISTROS MÁXIMOS/MÍNIMOS	25
7.7	GRÁFICO HISTÓRICO	26
7.8	PANTALLA DE REGISTRO DE DATOS	27
7.8.1	OPERACIÓN DE LA PANTALLA DE REGISTRO DE DATOS	27
7.8.2	BUSCAR LA FILA DE DATOS	27
7.9	MENÚ DE CONFIGURACIÓN	28
7.9.1	CONFIGURACIÓN DE HORA Y FECHA	28
7.9.2	CONFIGURACIÓN DE ALARMA	29
7.9.3	CONFIGURACIÓN DE PANTALLA	30
7.9.4	CONFIGURACIÓN DE UNIDADES	30
7.9.5	ESTADO DEL SENSOR Y EDICIÓN	31
7.9.6	CONFIGURACIÓN DE ALERTA	32

7.9.7	CONFIGURACIÓN DE CALIBRACIÓN	34
7.9.8	OTRAS CONFIGURACIONES	36
7.9.9	CONFIGURACIÓN DE REGISTRO DE DATOS	37
8.	FUNCIÓN DE REGISTRO DE DATOS	37
8.1	PARA INICIAR EL REGISTRO DE DATOS	37
8.2	PARA DETENER EL REGISTRO DE DATOS	37
8.3	FORMATO Y OPERACIÓN DE DATOS	37
9.	CREAR CUENTA EN EL SERVIDOR METEOROLÓGICO Y AGREGAR SU ESTACIÓN	38
9.1	PARA PROWEATHERLIVE (PWL)	38
9.2	PARA WEATHER UNDERGROUND (WU)	40
9.3	PARA WEATHERCLOUD (WC)	42
9.4	PARA AWEKAS	43
10.	CONFIGURAR CONEXIÓN WI-FI	44
10.1	PASO PARA INGRESAR A LA INTERFAZ DE CONFIGURACIÓN	44
10.2	VISIÓN GENERAL Y FUNCIÓN DE LA PÁGINA DE CONFIGURACIÓN	45
10.3	VISIÓN GENERAL Y FUNCIÓN DE LA PÁGINA AVANZADA	46
11.	VER SUS DATOS METEOROLÓGICOS EN EL(LOS) SERVIDOR(ES) METEOROLÓGICOS	46
11.1	VER SUS DATOS METEOROLÓGICOS EN PROWEATHERLIVE	46
11.2	VER SUS DATOS METEOROLÓGICOS EN WUNDERGROUND	47
11.3	VER SUS DATOS METEOROLÓGICOS EN WEATHERCLOUD	47
12.	ACTUALIZACIÓN DEL FIRMWARE	47
12.1	ACTUALIZAR EL FIRMWARE DEL SISTEMA	47
12.1.1	PASO DE ACTUALIZACIÓN DEL FIRMWARE DEL SISTEMA	48
12.2	ACTUALIZAR EL FIRMWARE DE WI-FI	49
12.2.1	PASO DE ACTUALIZACIÓN DEL FIRMWARE DE WI-FI	49
13.	OTRAS OPERACIONES	49
13.1	REEMPLAZAR LAS BATERÍAS DEL(LOS) SENSOR(ES) ACTUAL(ES)	49
13.1.1	EMPAREJAR MANUALMENTE EL(LOS) SENSOR(ES)	49
13.2	EMPAREJAR EL SENSOR INALÁMBRICO ADICIONAL (OPCIONAL)	50
13.3	RESTABLECER Y RESTABLECER DE FÁBRICA	50
14.	MANTENIMIENTO DEL SENSOR INALÁMBRICO 7 EN 1	50
15.	SOLUCIÓN DE PROBLEMAS	51
16.	ESPECIFICACIONES	51
16.1	CONSOLA	51
16.2	SENSOR INALÁMBRICO 7-EN-1	54
16.3	SENSOR TERMO-HIGRÓMETRO INALÁMBRICO	54
17.	ELIMINACIÓN	55
18.	DECLARACIÓN CE DE CONFORMIDAD	55
19.	GARANTÍA Y SERVICIO	55

## 1. ACERCA DE ESTE MANUAL DE INSTRUCCIONES

---

 Estas instrucciones de funcionamiento deben considerarse un componente del dispositivo. Lea atentamente las instrucciones de seguridad y las instrucciones de funcionamiento antes de su uso. Guarde estas instrucciones para su uso posterior. Cuando se venda o se entregue el dispositivo a otra persona, el manual de instrucciones debe ser proporcionado al nuevo propietario/usuario del producto.

Este producto está destinado solo para uso privado. Se desarrolló como un medio electrónico para el uso de servicios multimedia.

## 2. ALCANCE DE LA ENTREGA

---

- Estación base
- Sensor inalámbrico 7 en 1
- Sensor termo-higrómetro
- Adaptador de corriente

## 3. PRECAUCIONES

---

- Se recomienda encarecidamente conservar y leer el "Manual de instrucciones". El fabricante y el proveedor no pueden aceptar ninguna responsabilidad por lecturas incorrectas, pérdida de datos exportados y cualquier consecuencia que pueda ocurrir en caso de una lectura inexacta.
- Las imágenes mostradas en este manual pueden diferir de la pantalla real.
- El contenido de este manual no puede ser reproducido sin el permiso del fabricante.
- Las especificaciones técnicas y el contenido del manual de usuario de este producto están sujetos a cambios sin previo aviso.
- Este producto no debe usarse para fines médicos o para información pública.
- No someta la unidad a fuerzas excesivas, golpes, polvo, temperatura o humedad.
- No cubra los orificios de ventilación con artículos como periódicos, cortinas, etc.
- No sumerja la unidad en agua. Si derrama líquido sobre ella, séquela inmediatamente con un paño suave y sin pelusa.
- No limpie la unidad con materiales abrasivos o corrosivos.
- No manipule los componentes internos de la unidad. Esto invalida la garantía.
- La colocación de este producto sobre ciertos tipos de madera puede resultar en daños a su acabado, por lo que el fabricante no será responsable. Consulte las instrucciones de cuidado del fabricante del mueble para obtener información.
- Utilice solo accesorios especificados por el fabricante.
- Este producto no es un juguete. Manténgalo fuera del alcance de los niños.
- La consola está destinada a ser utilizada solo en interiores.
- Coloque la consola al menos a 20 cm de las personas cercanas.
- Temperatura de funcionamiento de la consola: -5°C ~ 50°C

### ADVERTENCIA

- No ingiera la batería, Peligro de quemadura química
- Este producto contiene una batería de celda de botón/moneda. Si se traga la batería de celda de botón/moneda, puede causar quemaduras internas graves en solo 2 horas y puede provocar la muerte.
- Mantenga las baterías nuevas y usadas fuera del alcance de los niños.
- Si cree que las baterías han sido tragadas o colocadas dentro de cualquier parte del cuerpo, busque atención médica inmediata.
- Un aparato solo es adecuado para montar a una altura  $\leq 2\text{m}$ . (Masa del equipo  $\leq 1\text{kg}$ )
- Este producto está destinado a ser utilizado solo con el adaptador proporcionado:  
Fabricante: DONGGUAN SHIJIE HUAXU ELECTRONICS FACTORY  
Modelo: HX075-0501000-AB, HX075-0501000-AG-001 o HX075-050100-AX
- Este dispositivo solo es adecuado para montar a una altura  $< 2\text{m}$ .
- Al desechar este producto, asegúrese de que se recoja por separado para un tratamiento especial.
- El adaptador de CA/CC se utiliza como dispositivo de desconexión.
- El adaptador de CA/CC del aparato no debe estar obstruido O debe ser fácilmente accesible durante el uso previsto.
- Para desconectar completamente la entrada de energía, el adaptador de CA/CC del aparato debe desconectarse de la red eléctrica.

## PRECAUCIÓN

- Peligro de explosión si la batería se reemplaza incorrectamente. Reemplace solo con el mismo tipo o equivalente.
- La batería no puede estar sujeta a temperaturas extremas altas o bajas, baja presión de aire a gran altitud durante el uso, almacenamiento o transporte.
- El reemplazo de una batería por un tipo incorrecto puede resultar en una explosión o la fuga de líquido o gas inflamable.
- La eliminación de una batería en el fuego o en un horno caliente, o el aplastamiento o corte mecánico de una batería, puede resultar en una explosión.
- Dejar una batería en un entorno de temperatura extremadamente alta puede resultar en una explosión o la fuga de líquido o gas inflamable.
- Una batería sometida a una presión de aire extremadamente baja puede resultar en una explosión o la fuga de líquido o gas inflamable.

**¡El fabricante no es responsable de daños materiales o corporales relacionados con el manejo inadecuado o el uso del dispositivo y las baterías instaladas incorrectamente!**

## 4. INTRODUCCIÓN

Gracias por seleccionar la estación meteorológica con pantalla HD WI-FI y sensor profesional 7 en 1. Este sistema puede mostrar toda la información meteorológica en la pantalla HD y puede cargar estos datos meteorológicos a diferentes servidores meteorológicos a los que puede acceder y cargar sus datos meteorológicos libremente. Este producto ofrece a los observadores meteorológicos profesionales o entusiastas serios del clima un rendimiento robusto con una amplia gama de opciones y sensores. A través del navegador web en su móvil y PC/Mac, puede obtener su propio pronóstico local, máximos / mínimos, totales y promedios para prácticamente todas las variables meteorológicas en cualquier lugar.

### 4.1 GUÍA DE INICIO RÁPIDO

La siguiente Guía de inicio rápido proporciona los pasos necesarios para instalar y operar la estación meteorológica y cargarla en internet, junto con referencias a las secciones pertinentes.

PASO	DESCRIPCIÓN	SECCIÓN
1	Encienda el conjunto de sensores 7 en 1	3.1
2	Encienda el sensor termo-higrómetro	3.2
2	Encienda la consola de visualización y vincúlela con el conjunto de sensores y el sensor	3.5
3	Configure la fecha y la hora en la consola de visualización	3.5.2
4	Restablezca la lluvia a cero	4.4.7.2
5	Configure WiFi	7.2
6	Regístrese y cargue en servidores meteorológicos	8

## 5. PRE INSTALACIÓN

### 5.1 VERIFICACIÓN

Antes de instalar permanentemente su estación meteorológica, recomendamos al usuario operar la estación meteorológica en un lugar de fácil acceso. Esto le permitirá familiarizarse con las funciones de la estación meteorológica y los procedimientos de calibración, para garantizar un funcionamiento correcto antes de instalarla permanentemente.

## 5.2 SELECCIÓN DEL SITIO

Antes de instalar el conjunto de sensores, considere lo siguiente:

1. El pluviómetro debe limpiarse cada pocos meses.
2. Las baterías deben cambiarse cada 2 a 2.5 años.
3. Evite el calor radiante reflejado de edificios y estructuras adyacentes. Idealmente, el conjunto de sensores debe instalarse a 1.5m (5') de cualquier edificio, estructura, suelo o techo.
4. Elija un área de espacio abierto con luz solar directa sin ninguna obstrucción de lluvia, viento y sol.
5. El rango de transmisión entre el conjunto de sensores y la consola de visualización podría alcanzar una distancia de 100m (o 300 pies) en línea de visión, siempre que no haya obstáculos que interfieran en el medio o cerca, como árboles, torres o líneas de alta tensión. Verifique la calidad de la señal de recepción para asegurar una buena recepción.
6. Los electrodomésticos como el refrigerador, las luces, los atenuadores pueden causar interferencias electromagnéticas (EMI), mientras que las interferencias de radiofrecuencia (RFI) de dispositivos que operan en la misma frecuencia pueden causar interrupciones de señal. Elija un lugar al menos a 1-2 metros (3-5 pies) de estas fuentes de interferencia para asegurar la mejor recepción.

## 6. INSTALACIÓN - COMENZANDO

### 6.1 CONJUNTO DE SENSORES INALÁMBRICOS 7 EN 1

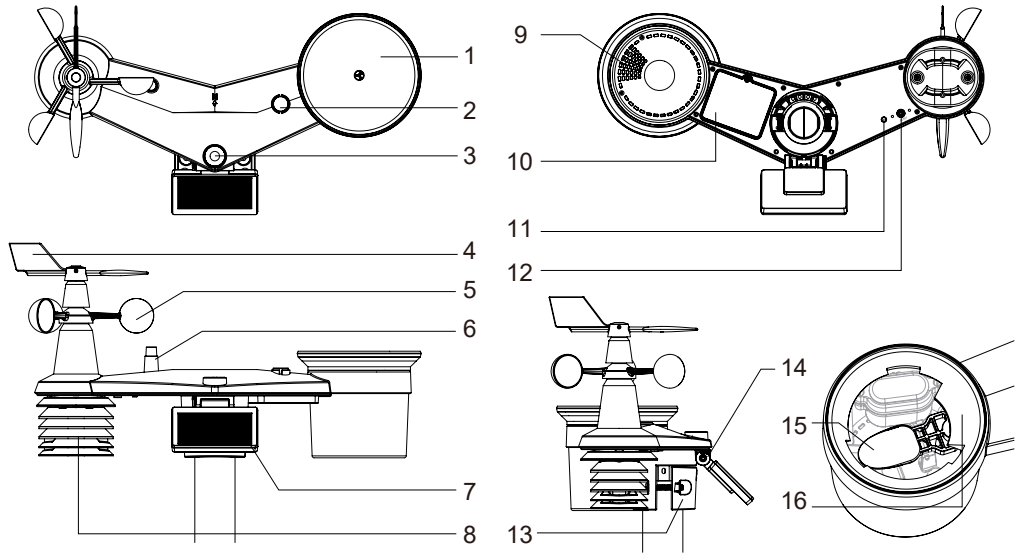

- |                            |  |                                       |
|----------------------------|--|---------------------------------------|
| 1. Colector de lluvia      | 7. Panel solar                                     | 12. [ RESET ] tecla                   |
| 2. Indicador de equilibrio | 8. Escudo de radiación y sensor termo-higrométrico | 13. Abrazadera de montaje             |
| 3. Sensor de luz / UVI     | 9. Agujeros de drenaje                             | 14. Bisagra ajustable del panel solar |
| 4. Veleta                  | 10. Puerta de la batería                           | 15. Cubeta de basculamiento           |
| 5. Copas de viento         | 11. Indicador LED rojo                             | 16. Sensor de lluvia                  |
| 6. Antena                  |  |                                       |

### 6.1.1 INSTALAR VELETA

Con referencia a la foto a continuación, (a) localice y alinee la zona plana en el eje de la veleta con la superficie plana de la veleta y empuje la veleta sobre el eje. (b) apriete el tornillo de fijación con un destornillador de precisión.

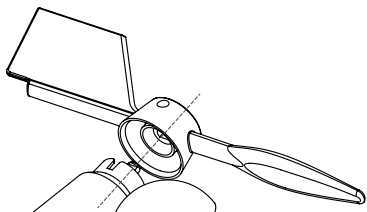

Paso 1

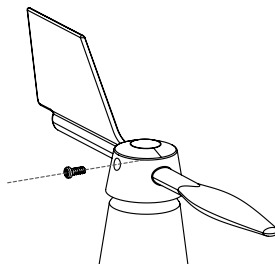

Paso 2

### 6.1.2 INSTALAR EL EMBUDO DEL PLUVIÓMETRO

Instale el embudo del pluviómetro y gírelo en el sentido de las agujas del reloj para bloquear el embudo al conjunto de sensores.

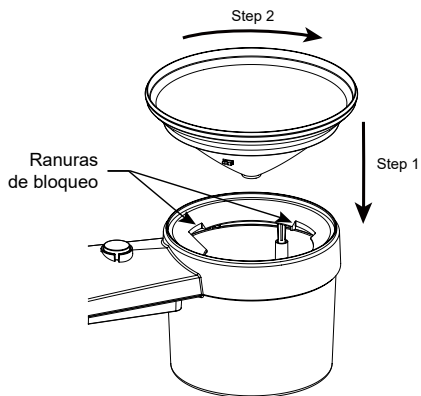



### 6.1.3 INSTALAR LAS BATERÍAS

Desenrosque la puerta de la batería en la parte inferior de la unidad. Inserte las 3 baterías AA (no recargables) según la polaridad +/- indicada. El indicador LED rojo en la parte posterior del conjunto de sensores se encenderá y luego comenzará a parpadear cada 12 segundos.

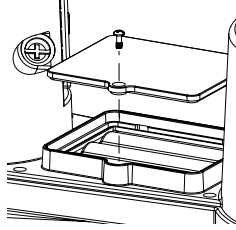

### 6.1.4 AJUSTAR EL PANEL SOLAR

El ángulo de inclinación del panel solar se puede ajustar verticalmente de 0° a 15°, 30°, 45° y 60° posiciones dependiendo de la zona en la que viva. Para una producción óptima de energía durante todo el año, configure el ángulo de inclinación que esté más cerca de su latitud. Ej.,

Ubicación (latitud, longitud)	Ángulo de inclinación del panel solar	
Hamburgo (53.558, 9.7874)	60°	
Chicago (42.1146, -88.0464)	45°	
Houston (29.7711, -95.3552)	30°	
Bangkok (14.2752, 100.5684)	15°	
Sídney (-33.5738, 151.3053) *	30°	

\*Los sensores instalados en el hemisferio sur deben tener sus paneles solares orientados hacia el norte.

Paso 1: Afloje el tornillo ligeramente hasta que los engranajes en el lado opuesto se separen de la posición de bloqueo.

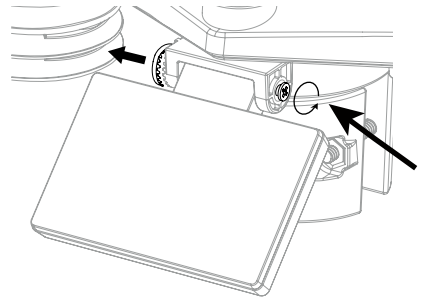

Paso 2: Empuje el tornillo hacia adentro hasta que los engranajes en el lado opuesto se separen de la posición de bloqueo.

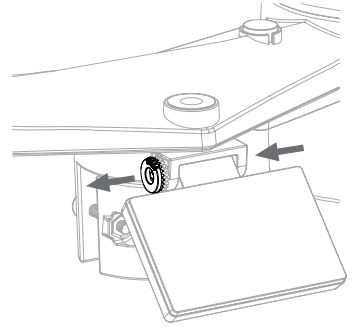



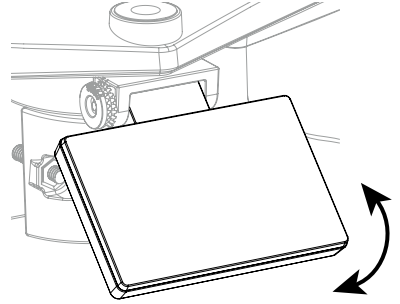



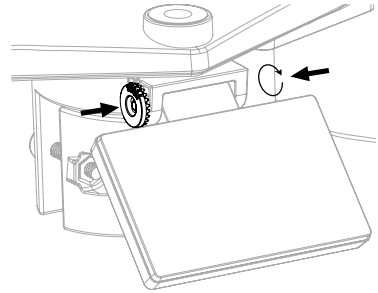

Paso 3: Ajuste el ángulo vertical del panel solar (0°, 15°, 30°, 45°, 60°) según la latitud de su ubicación.

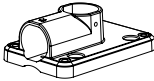

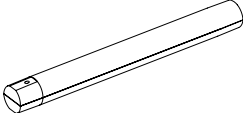
Paso 4: Empuje el engranaje y apriete el tornillo hasta que los engranajes estén firmemente bloqueados.



### 6.1.5 INSTALACIÓN DEL KIT DE MONTAJE

		
1. Soporte de montaje en poste x 1	2. Abrazadera de montaje x 1	3. Poste de plástico x 1
		
4. tornillos x 4	5. Tuercas hexagonales x 4	6. Arandelas planas x 4
		
7. tornillo x 1	8. Tuerca hexagonal x 1	9. Almohadilla de goma x 4

## 6.1.6 INSTALACIÓN DE MONTAJE DE PLÁSTICO

1. Fije el poste de plástico en su poste fijo con la base de montaje, abrazadera, arandelas, tornillos y tuercas. Siguiendo las secuencias 1a, 1b, 1c a continuación:

1a. Inserte el poste de plástico en el agujero del soporte de montaje y luego asegúrelo con el tornillo y la tuerca.

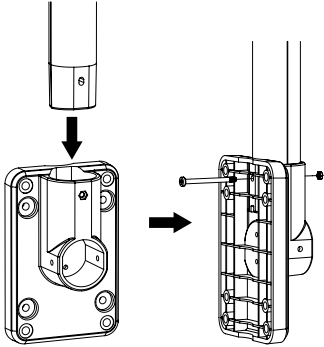

1b. Aplique 2 almohadillas de goma en la abrazadera de montaje.

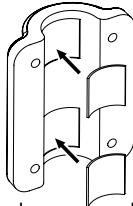

2. Aplique 2 almohadillas de goma en los lados internos de la base de montaje y la abrazadera del conjunto de sensores, y sujételos ligeramente.

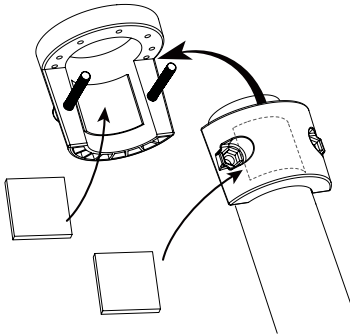

1c. Fije el soporte de montaje y la abrazadera juntos en un poste fijo con 4 tornillos largos y tuercas.

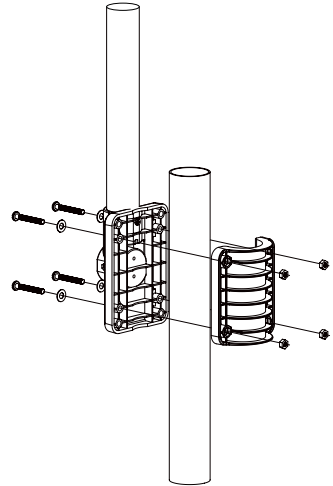

3. Coloque el conjunto de sensores sobre el poste de montaje y alinéelo hacia el norte antes de apretar los tornillos.

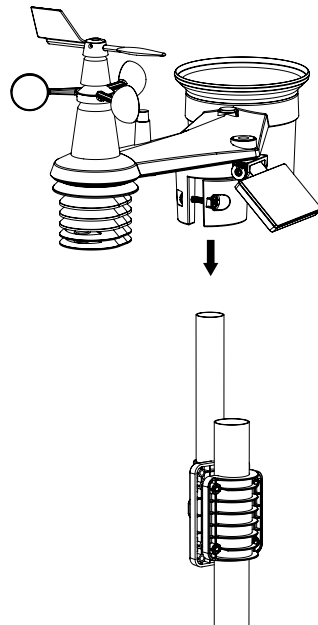

### **NOTA:**

- Cualquier objeto metálico puede atraer rayos, incluido el poste de montaje del conjunto de sensores. Nunca instale el conjunto de sensores en días tormentosos.
- Si desea instalar un conjunto de sensores en una casa o edificio, consulte a un ingeniero eléctrico licenciado para asegurar una conexión a tierra adecuada. El impacto directo de un rayo en un poste de metal puede dañar o destruir su hogar.
- Instalar el sensor a gran altura puede resultar en lesiones personales o la muerte. Realice tantas inspecciones y operaciones iniciales como sea posible en el suelo y en edificios o casas. Instale el conjunto de sensores solo en días claros y secos.

## 6.1.7 ALINEACIÓN DE LA DIRECCIÓN

 Instale el sensor inalámbrico 7 en 1 en un lugar abierto sin obstrucciones arriba y alrededor del sensor para una medición precisa de la lluvia y el viento.

Ubique el marcador norte (N) en la parte superior del sensor 7 en 1 y alinee el marcador para que apunte al norte al final de la instalación con una brújula o GPS. Apriete el soporte de montaje alrededor de un poste de 30 a 40 mm de diámetro (no incluido) utilizando dos tornillos y tuercas provistos.

Use el nivel de burbuja en el sensor 7 en 1 para asegurarse de que el sensor esté completamente nivelado para una medición adecuada de la lluvia, UV y la intensidad de la luz.

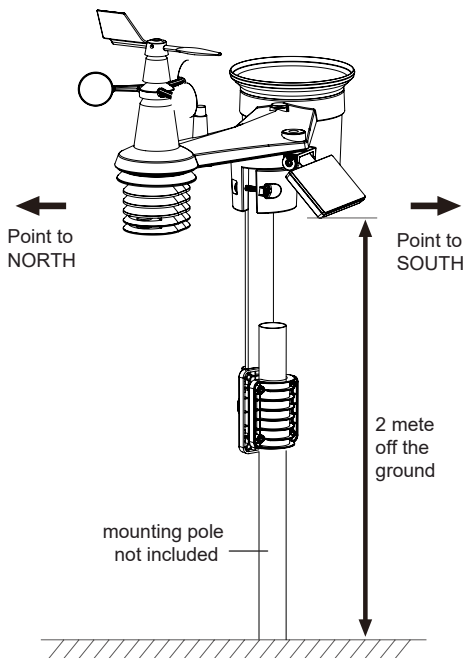

## 6.1.8 APUNTANDO EL SENSOR INALÁMBRICO 7 EN 1 AL SUR

El sensor exterior 7 EN 1 está calibrado para apuntar al norte para una máxima precisión. Sin embargo, para la conveniencia del usuario (por ejemplo, usuarios en el hemisferio sur), es posible usar el sensor con la veleta apuntando al sur.

1. Instale el sensor inalámbrico 7 EN 1 con su extremo del medidor de viento apuntando (marcador N) al sur.
2. Seleccione "S" en la sección del hemisferio de la página de configuración de la interfaz de usuario. (Consulte la sección **4.9.1** )

### **NOTA:**

Cambiar la configuración del hemisferio cambiará automáticamente la dirección de la fase lunar en la pantalla.

## 6.2 SENSOR HIGRÓMETRO-TÉRMICO INALÁMBRICO

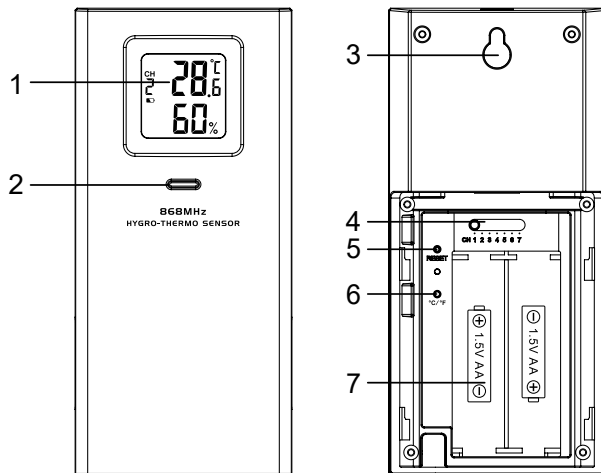

1. Pantalla LCD
2. LED de estado de transmisión
3. Soporte de montaje en pared
4. [ CHANNEL ] interruptor deslizante
5. [ RESET ]
6. [ °C / °F ]
7. Compartimento de la batería

### 6.2.1 INSTALAR EL SENSOR HIGRÓMETRO-TÉRMICO INALÁMBRICO DE INTERIOR

1. Retire la tapa de la batería del sensor.
2. Use el interruptor deslizante del canal para configurar el número de canal para el sensor (por ejemplo, Canal 1)
3. Inserte 2 baterías AA en el compartimento de la batería según la información de polaridad marcada en el compartimento de la batería y cierre la tapa de la batería.
4. El sensor está en modo de sincronización y puede registrarse en la consola en los próximos minutos. El LED de estado de transmisión está parpadeando.

#### NOTA:

- Si necesita reasignar el canal del sensor, deslice el interruptor deslizante del canal a la nueva posición del canal. Para que el nuevo número de canal sea efectivo, presione [ RESET ] en el sensor.
- Evite colocar este sensor en luz solar directa, lluvia o nieve.

### 6.3 SENSOR OPCIONAL

La estación meteorológica C6076A funciona con los siguientes sensores opcionales:

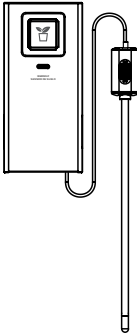
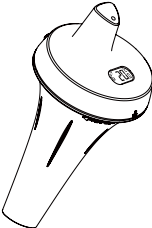
<b>MODELO</b>	7009971	7009972	7009973
<b>NÚMERO DE CANALES</b>	7		
<b>DESCRIPCIÓN</b>	Sensor Higrómetro-Térmico	Sensor de Humedad y Temperatura del Suelo	Termómetro de Spa y Piscina
<b>IMAGEN</b>			

### 6.4 RECOMENDACIÓN PARA LA MEJOR COMUNICACIÓN INALÁMBRICA

La comunicación inalámbrica efectiva es susceptible a interferencias de ruido en el entorno, y la distancia y las barreras entre el transmisor del sensor y la consola de visualización.

1. Interferencias electromagnéticas (EMI) – estas pueden ser generadas por maquinaria, electrodomésticos, iluminación, atenuadores y computadoras, etc. Así que mantenga su consola de visualización a 1 o 2 metros de estos artículos.
2. Interferencias de radiofrecuencia (RFI) – si tiene otros dispositivos que operan en 868 / 915 / 917 MHz, podría experimentar interrupciones intermitentes en la comunicación. Reubique su transmisor o consola de visualización para evitar problemas de señal intermitente.
3. Distancia. La pérdida de señal ocurre naturalmente con la distancia. Este dispositivo está clasificado para 100m (300 pies) en línea de visión (en un entorno sin interferencias y sin barreras). Sin embargo, típicamente obtendrá un máximo de 30m (100 pies) en una instalación en la vida real, lo que incluye pasar a través de barreras.
4. Barreras. Las señales de radio son bloqueadas por barreras metálicas como el revestimiento de aluminio. Alinee el conjunto de sensores y la consola de visualización para que estén en línea de visión clara a través de la ventana si tiene revestimiento de aluminio.

La tabla a continuación muestra un nivel típico de reducción de la intensidad de la señal cada vez que la señal pasa a través de estos materiales de construcción.

<b>MATERIALES</b>	<b>REDUCCIÓN DE LA INTENSIDAD DE LA SEÑAL</b>
Vidrio (no tratado)	10 ~ 20%
Madera	10 ~ 30%
Tablaroca / paneles de yeso	20 ~ 40%
Ladrillo	30 ~ 50%
Aislamiento de aluminio	60 ~ 70%
Pared de concreto	80 ~ 90%
Revestimiento de aluminio	100%
Pared de metal	100%

Observaciones: Reducción de la señal RF para referencia.

## 6.5 CONSOLA DE VISUALIZACIÓN

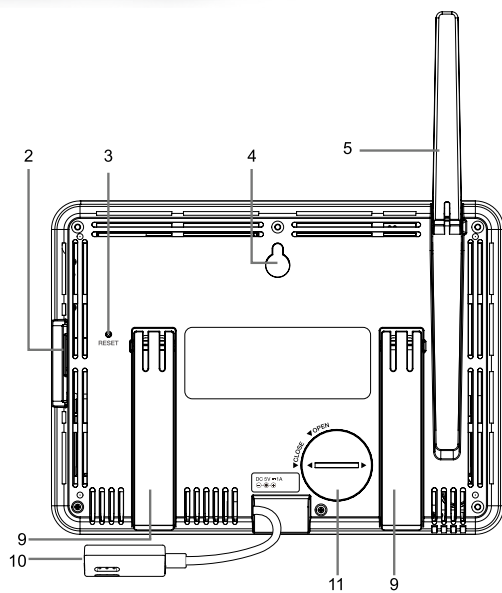
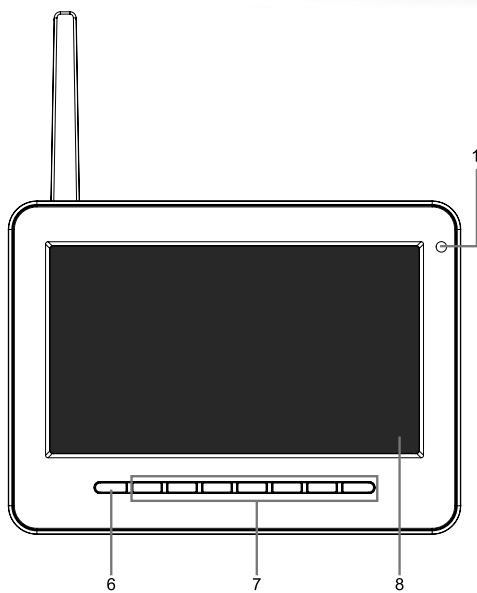

- |                                |                              |                              |
|--------------------------------|------------------------------|------------------------------|
| 1. Detector de luz ambiental   | 5. Antena                    | 9. Soporte de mesa           |
| 2. Puerto USB                  | 6. [ HOME ] tecla            | 10. Conector de alimentación |
| 3. [ RESET ] tecla             | 7. Tecla de función          | 11. Puerta de la batería     |
| 4. Soporte de montaje en pared | 8. Pantalla de visualización |                              |

## 6.5.1 INSTALAR BATERÍA DE RESPALDO Y ENCENDER

1. Instale la batería de respaldo CR2032
2. Conecte el conector de alimentación de la consola de visualización a la corriente alterna con el adaptador incluido

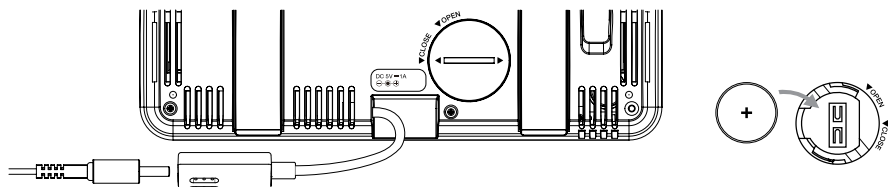

### **NOTA:**

- Si no aparece ninguna pantalla en el LCD después de conectar el adaptador, presione la tecla [ **RESET** ] usando un objeto puntiagudo.
- La batería de respaldo puede respaldar la hora y la fecha.

3. Despliegue la antena en la parte posterior

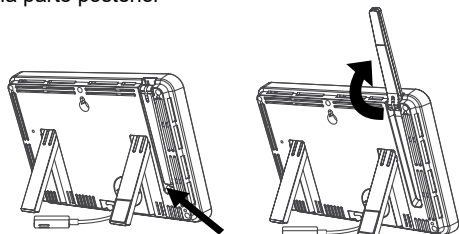

## 6.5.2 CONFIGURACIÓN DE LA CONSOLA DE VISUALIZACIÓN

Una vez que la consola se encienda, se mostrará la siguiente pantalla.

### **NOTA**

Si no aparece ninguna pantalla cuando encienda la consola, puede presionar la tecla [ **RESET** ] usando un objeto puntiagudo.





## 7. FUNCIONES Y OPERACIÓN DE LA CONSOLA DE VISUALIZACIÓN

### 7.1 PANTALLA INICIAL







Una vez que la consola se empareje con el conjunto de sensores 7 en 1 y el sensor termo-higrómetro, toda la información meteorológica se mostrará en la pantalla, como se muestra a continuación:

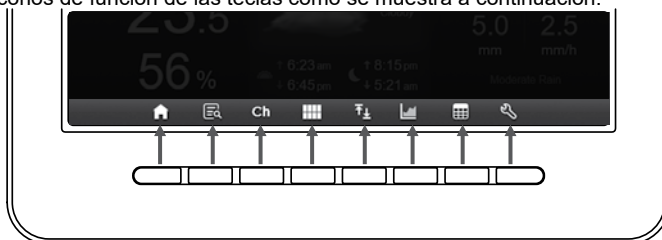

### 7.2 BOTONES DE LA PANTALLA

Cuando se muestre la pantalla de inicio, puede presionar la tecla [ HOME ] o cualquier otra tecla frontal para mostrar los iconos de función de las teclas como se muestra a continuación.



ICONO	DESCRIPCIÓN
	<b>Tecla de inicio</b> Presione esta tecla en cualquier momento para volver a la pantalla de inicio.
	<b>Tecla de expansión</b> Presione esta tecla para mostrar la pantalla de detalles.
	<b>Tecla de canal</b> Presione esta tecla para alternar entre lecturas de interiores y canales.
	<b>Tecla de vista general</b> Presione esta tecla para mostrar la pantalla de vista general de interiores / exteriores y canales.
	<b>Tecla de registros máx / mín</b> Presione esta tecla para mostrar la pantalla de registros máx / mín.
	<b>Tecla de gráfico de historial</b> Presione esta tecla para mostrar la pantalla de gráfico de historial.
	<b>Tecla de tabla de registros</b> Presione esta tecla para mostrar la pantalla de tabla de registros.
	<b>Tecla de configuración</b> Presione esta tecla para mostrar la pantalla de configuración.

## OTRAS TECLAS FUNCIONALES PARA CONFIGURACIÓN

ICONO	DESCRIPCIÓN
	<b>Tecla de arriba</b> Presione esta tecla para seleccionar la fila superior o elemento.
	<b>Tecla de abajo</b> Presione esta tecla para seleccionar la fila inferior o elemento.
	<b>Tecla izquierda</b> Presione esta tecla para seleccionar la columna o elemento del lado izquierdo.
	<b>Tecla derecha</b> Presione esta tecla para seleccionar la columna o elemento del lado derecho.
	<b>Tecla +</b> Presione esta tecla para aumentar el valor o cambiar a otra opción
	<b>Tecla -</b> Presione esta tecla para disminuir el valor o cambiar a otra opción
	<b>Tecla de confirmar</b> Presione esta tecla para confirmar la acción
	<b>Tecla de búsqueda</b> Presione esta tecla para abrir el cuadro de búsqueda en la tabla de registros
	<b>Tecla de borrar</b> Presione esta tecla para borrar el registro seleccionado

### ! NOTA:

La pantalla de visualización NO es táctil, no presione la pantalla.

## 7.3 SELECCIÓN DE PANTALLA DE VISUALIZACIÓN

### 7.3.1 PANTALLA DE INICIO



- |   |  |
|---|--|
| 1. Dirección del viento                           | 11. Lluvia y tasa de lluvia                                |
| 2. Icono de intensidad de señal del sensor 7 en 1 | 12. Pronóstico del tiempo y fase lunar                     |
| 3. Temperatura exterior                           | 13. Fecha  |
| 4. Humedad exterior                               | 14. Fase lunar   |
| 5. Velocidad del viento                           | 15. Hora de salida / puesta del sol                        |
| 6. Temperatura interior o [ Ch ]                  | 16. Hora   |
| 7. Humedad interior o [ Ch ]                      | 17. Hora de salida / puesta de la luna                     |
| 8. Sensación térmica                              | 18. Indicador de conexión WI-FI y sincronización de tiempo |
| 9. Presión barométrica, UVI e intensidad de luz   |  |
| 10. Nivel de velocidad del viento                 |  |

## 7.3.2 PANTALLA DE DETALLES

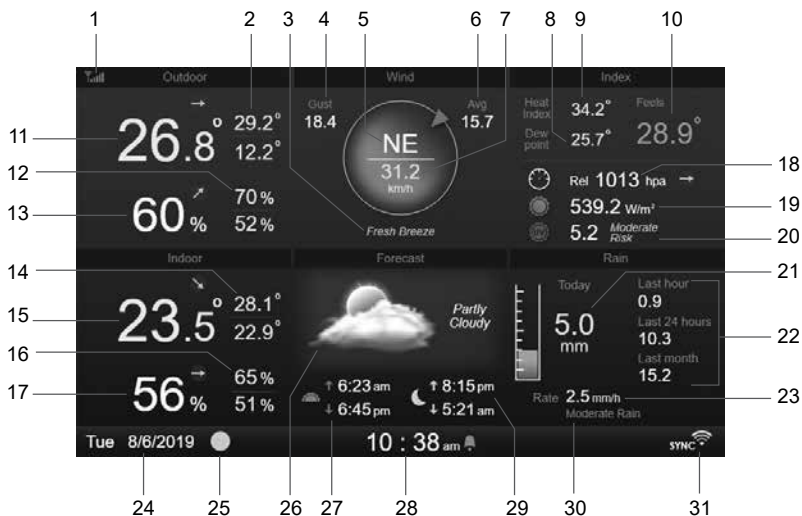

1. Icono de intensidad de señal del sensor 7 en 1
2. Temperatura máx / mín exterior
3. Nivel de velocidad del viento
4. Ráfaga de viento
5. Dirección del viento
6. Velocidad media del viento en 10 minutos
7. Velocidad del viento actual
8. Punto de rocío
9. Índice de calor / Sensación térmica
10. Sensación térmica
11. Temperatura exterior
12. Humedad máx / mín exterior
13. Humedad exterior
14. Temperatura máx / mín interior o CH
15. Temperatura interior o CH
16. Humedad máx / mín interior o CH
17. Humedad interior o [ Ch ]
18. Presión barométrica
19. Intensidad de luz
20. Índice UV y nivel de exposición
21. Lluvia de hoy
22. Lluvia de la última hora, últimas 24hrs y último mes
23. Tasa de lluvia
24. Fecha
25. Fase lunar
26. Pronóstico del tiempo
27. Hora de salida / puesta del sol
28. Hora actual
29. Hora de salida / puesta de la luna
30. Nivel de tasa de lluvia
31. Indicador de conexión WI-FI y sincronización de tiempo

### 7.3.3 PANTALLA DE VISTA GENERAL



- |   |  |
|---|--|
| <ol style="list-style-type: none"> <li>1. Icono de intensidad de señal del sensor de interior / exterior</li> <li>2. Etiqueta de icono de interior / exterior</li> <li>3. Icono de intensidad de señal del CH 1</li> <li>4. Etiqueta de icono del CH 1</li> <li>5. Temperatura de interior / exterior</li> <li>6. Humedad de interior / exterior</li> <li>7. Pantalla sin sensor conectado</li> <li>8. Icono del sensor de piscina (sensor opcional)</li> </ol> | <ol style="list-style-type: none"> <li>9. Temperatura del agua (sensor opcional)</li> <li>10. Temperatura del suelo (sensor opcional)</li> <li>11. Icono del sensor de suelo (sensor opcional)</li> <li>12. Humedad del suelo (sensor opcional)</li> <li>13. Fecha</li> <li>14. Fase lunar</li> <li>15. Hora actual</li> <li>16. Indicador de conexión WI-FI y sincronización de tiempo</li> </ol> |
|---|--|

La pantalla muestra todas las lecturas de temperatura y humedad de los sensores conectados de diferentes canales, incluyendo las del conjunto de sensores, puede presionar la tecla  para alternar entre la lectura de exteriores / interiores en la sección superior izquierda.

## 7.4 CARACTERÍSTICAS DE LA CONSOLA

### 7.4.1 PRONÓSTICO DEL TIEMPO

Hay 6 iconos diferentes de pronóstico del tiempo, a saber: Soleado, Parcialmente nublado, Nublado, Lluvioso, Tormentoso, Nevado.

Basado en la tasa de cambios en la presión atmosférica, la estación meteorológica predice las condiciones meteorológicas en las próximas 12-24 horas dentro de un radio de 30-50 km (19-31 millas)

Soleado	Parcialmente nublado	Nublado	Lluvioso	Lluvioso / Tormentoso	Nevado
					

#### **NOTA:**

- El pronóstico del tiempo basado en la tasa de cambios de presión es aproximadamente 60 a 75% exacto. Consulte los canales meteorológicos para obtener un pronóstico meteorológico profesional.
- El pronóstico del tiempo refleja la situación meteorológica para las próximas 12~24 horas, no necesariamente refleja la situación actual.
- El pronóstico de tiempo **SNOWY** no se basa en la presión atmosférica, sino en la temperatura exterior. Cuando la temperatura esté por debajo de -3°C (26°F), se mostrará el icono de tiempo **SNOWY** en la LCD.

## 7.4.2 FASE LUNAR

La fase lunar se determina por la hora, fecha y zona horaria. La siguiente tabla explica los iconos de las fases lunares para los hemisferios norte y sur.

Por favor, consulte la sección **APUNTANDO EL SENSOR INALÁMBRICO 7-EN-1 AL SUR** para saber cómo configurarlo para el hemisferio sur.

Hemisferio norte	Fase lunar	Hemisferio sur
	Luna nueva	
	Creciente	
	Primer cuarto	
	Gibosa creciente	
	Luna llena	
	Gibosa menguante	
	Tercer cuarto	
	Menguante	

## 7.4.3 INDICADOR DE TENDENCIA

El indicador de tendencia muestra las tendencias de cambios en los próximos minutos. Estos iconos aparecerán en la sección de temperatura, humedad y presión barométrica, durante la pantalla de detalles.

Subiendo	Estable	Bajando

## 7.4.4 RECEPCIÓN DE SEÑAL INALÁMBRICA

La antena muestra la calidad de la recepción de la señal inalámbrica del sensor.

Sin sensor	Buscando señal	Señal fuerte	Señal débil	Señal perdida

El icono muestra 5 barras cuando la señal es buena y ninguna barra cuando la señal se pierde por completo. En caso de que la señal sea débil o se pierda, reubique la consola de visualización o el conjunto de sensores para mejorar la recepción de la señal. Consulte la sección 3.6.

## 7.4.5 ESTADO DE LA CONEXIÓN WI-FI

WI-FI desconectado	WI-FI conectado	WI-FI conectado con sincronización
		<b>SINCRONIZAR</b>

## 7.4.6 SE SIENTE COMO E ÍNDICE

### SE SIENTE COMO

La temperatura de sensación muestra cómo se sentirá la temperatura exterior. Es una mezcla colectiva del factor de sensación térmica (18°C o menos) y el índice de calor (26°C o más). Para temperaturas en la región entre 18.1°C y 25.9°C, donde tanto el viento como la humedad son menos significativos para afectar la temperatura, el dispositivo mostrará la temperatura exterior medida como la temperatura de sensación.

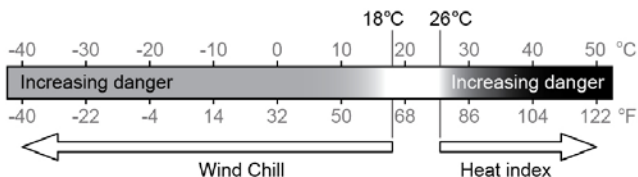

### ÍNDICE DE CALOR

El índice de calor que se determina por los datos de temperatura y humedad del conjunto de sensores inalámbricos 7-EN-1 cuando la temperatura está entre 26°C (79°F) y 50°C (120°F).

Rango de índice de calor	Advertencia	Explicación
27°C a 32°C (80°F a 90°F)	Precaución	Posibilidad de agotamiento por calor
33°C a 40°C (91°F a 105°F)	Precaución extrema	Posibilidad de deshidratación por calor
41°C a 54°C (106°F a 129°F)	Peligro	Es probable el agotamiento por calor
≥55°C (≥130°F)	Peligro extremo	Fuerte riesgo de deshidratación/golpe de calor

### SENSACIÓN TÉRMICA

Una combinación de los datos de temperatura y velocidad del viento del sensor inalámbrico 7-EN-1 determina el factor de sensación térmica actual. Los valores de sensación térmica son siempre más bajos que la temperatura del aire para los valores del viento donde se aplica la fórmula válida (es decir, debido a la limitación de la fórmula, la temperatura del aire real superior a 10°C con una velocidad del viento inferior a 9 km/h puede resultar en una lectura errónea de la sensación térmica).

### PUNTO DE ROCÍO

- El punto de rocío es la temperatura por debajo de la cual el vapor de agua en el aire a presión barométrica constante se condensa en agua líquida a la misma velocidad a la que se evapora. El agua condensada se llama *rocío* cuando se forma en una superficie sólida.
- La temperatura del punto de rocío se determina por los datos de temperatura y humedad del sensor inalámbrico 7-EN-1.

## 7.4.7 PANTALLA DE LLUVIA

La precipitación generalmente se muestra como total diario y tasa de lluvia (cantidad estimada de lluvia por hora).

### 7.4.7.1 DEFINICIÓN

La tasa de lluvia se define como la lluvia medida en los últimos 10 minutos, multiplicada por seis. Esto también se conoce como precipitación instantánea por hora.

La precipitación de **ho**y se define como la precipitación desde la medianoche (inicio de un nuevo día).

La precipitación de la **última hora** se define como la precipitación total de la última hora.

La precipitación de las **últimas 24 horas** se define como la precipitación total de las últimas 24 horas.

La precipitación del **último mes** se define como la precipitación total del último mes.

### 7.4.7.2 RESTABLECER LA PRECIPITACIÓN

Lecturas erróneas pueden ocurrir durante la instalación del conjunto de sensores 7-en-1. Una vez que la instalación esté completa y funcione correctamente, se recomienda borrar todos los datos y comenzar de nuevo. Consulte 4.9.8.1 **BORRAR TODOS LOS DATOS**.

### 7.4.8 PRESIÓN BAROMÉTRICA

La presión atmosférica es la presión en cualquier lugar de la tierra causada por el peso de la columna de aire sobre él. Una presión atmosférica se refiere a la presión promedio y la presión atmosférica disminuye gradualmente a medida que aumenta la altitud. Los meteorólogos utilizan barómetros para medir la presión atmosférica. Debido a que la presión atmosférica absoluta disminuye con la altitud, los meteorólogos corrigen la presión en relación con las condiciones al nivel del mar. Por lo tanto, su presión ABS puede leer 1000 hPa a una altitud de 300 m, pero la presión REL es 1013 hPa (en condiciones de buen tiempo).

Para obtener una presión REL precisa para su área, consulte su observatorio oficial local o verifique el sitio web del clima en Internet para obtener condiciones de barómetro en tiempo real, y luego ajuste la presión relativa en la CONFIGURACIÓN DE CALIBRACIÓN (Sección 4.9.7).

### 7.4.9 VELOCIDAD Y DIRECCIÓN DEL VIENTO

La sección del viento muestra la velocidad del viento (ráfaga o promedio), la dirección actual del viento, las direcciones predominantes del viento (durante los últimos 5 minutos) y el nivel de velocidad del viento en el color de fondo de la brújula.

La velocidad del viento se define como la velocidad promedio del viento medida en el período de actualización de 12 segundos.

El viento promedio (en la pantalla de detalles 4.3.2) es el promedio del registro de velocidad del viento de 10 minutos.

La ráfaga de viento se define como la velocidad máxima del viento medida en el período de actualización de 12 segundos.

La Escala de Beaufort es una escala internacional de velocidades del viento que varía de 0 (calma) a 12 (fuerza de huracán). La Escala de Beaufort se define de la siguiente manera:

Escala de Beaufort	Descripción	Velocidad del viento	Condición en tierra
0	Calma	< 1 km/h	Calma. El humo se eleva verticalmente.
		< 1 mph	
		< 1 nudos	
		< 0.3 m/s	
1	Aire ligero	1.1 ~ 5km/h	El humo indica la dirección del viento. Las hojas y las veletas están quietas.
		1 ~ 3 mph	
		1 ~ 3 nudos	
		0.3 ~ 1.5 m/s	
2	Brisa ligera	6 ~ 11 km/h	El viento se siente en la piel expuesta. Las hojas crujen. Las veletas comienzan a moverse.
		4 ~ 7 mph	
		4 ~ 6 nudos	
		1.6 ~ 3.3 m/s	
3	Brisa suave	12 ~ 19 km/h	Las hojas y las ramitas pequeñas se mueven constantemente, las banderas ligeras se extienden.
		8 ~ 12 mph	
		7 ~ 10 nudos	
		3.4 ~ 5.4 m/s	
4	Brisa moderada	20 ~ 28 km/h	El polvo y el papel suelto se levantan. Las ramas pequeñas comienzan a moverse.
		13 ~ 17 mph	
		11 ~ 16 nudos	
		5.5 ~ 7.9 m/s	
5	Brisa fresca	29 ~ 38 km/h	Las ramas de tamaño moderado se mueven. Los árboles pequeños con hojas comienzan a balancearse.
		18 ~ 24 mph	
		17 ~ 21 nudos	
		8.0 ~ 10.7 m/s	

6	Brisa fuerte	39 ~ 49 km/h	Las ramas grandes en movimiento. Se oye un silbido en los cables aéreos. El uso del paraguas se vuelve difícil. Los contenedores de plástico vacíos se vuelcan.
		25 ~ 30 mph	
		22 ~ 27 nudos	
		10.8 ~ 13.8 m/s	
7	Viento fuerte	50 ~ 61 km/h	Los árboles enteros en movimiento. Se necesita esfuerzo para caminar contra el viento.
		31 ~ 38 mph	
		28 ~ 33 nudos	
		13.9 ~ 17.1 m/s	
8	Ventarrón	62 ~ 74 km/h	Algunas ramitas se rompen de los árboles. Los coches se desvían en la carretera. El progreso a pie se ve seriamente obstaculizado.
		39 ~ 46 mph	
		34 ~ 40 nudos	
		17.2 ~ 20.7 m/s	
9	Vendaval fuerte	75 ~ 88 km/h	Algunas ramas se rompen de los árboles y algunos árboles pequeños se caen. Las señales de construcción/temporales y las barricadas se vuelcan.
		47 ~ 54 mph	
		41 ~ 47 nudos	
		20.8 ~ 24.4 m/s	
10	Tormenta	89 ~ 102 km/h	Los árboles se rompen o son arrancados, es probable que haya daños estructurales.
		55 ~ 63 mph	
		48 ~ 55 nudos	
		24.5 ~ 28.4 m/s	
11	Tormenta violenta	103 ~ 117 km/h	Es probable que haya daños generalizados en la vegetación y las estructuras.
		64 ~ 73 mph	
		56 ~ 63 nudos	
		28.5 ~ 32.6 m/s	
12	Fuerza de huracán	≥ 118 km/h	Daños generalizados graves a la vegetación y las estructuras. Los escombros y objetos no asegurados son lanzados por el aire.
		≥ 74 mph	
		≥ 64 nudos	
		≥ 32.7m/s	

#### 7.4.9.1 NIVEL DE VELOCIDAD DEL VIENTO

El nivel de velocidad del viento en la pantalla proporciona una referencia rápida sobre la condición actual del viento. El color de fondo de la brújula cambia según la velocidad del viento.



Escala de Beaufort	0 ~ 2	3 ~ 4	5 ~ 6	7 ~ 8	9 ~ 10	11 ~ 12
Velocidad (km/h)	0 ~ 11	12~28	29-49	50-74	75-102	≥ 103
Color de la brújula	Azul	Verde	Verde amarillento	Amarillo	Naranja	Rojo



## 7.4.10 ÍNDICE UV E INTENSIDAD DE LUZ

La consola muestra la intensidad de la luz y el índice UV.

La EPA de EE.UU. define el UVI de la siguiente manera:

UVI	Clasificación	Comentario
0-2	Bajo	Una lectura del índice UV de 0 a 2 significa bajo peligro por los rayos UV del sol para la persona promedio.
6-7	Medio	Una lectura del índice UV de 3 a 5 significa riesgo moderado de daño por exposición solar sin protección.
6-7	Alto	Una lectura del índice UV de 6 a 7 significa alto riesgo de daño por exposición solar sin protección. Se necesita protección contra daños en la piel y los ojos.
8-10	Muy alto	Una lectura del índice UV de 8 a 10 significa muy alto riesgo de daño por exposición solar sin protección. Tome precauciones adicionales porque la piel y los ojos sin protección se dañarán y pueden quemarse rápidamente.
11-16	Extremo	Una lectura del índice UV de 11 o más significa un riesgo extremo de daño por exposición solar sin protección. Tome todas las precauciones porque la piel y los ojos sin protección pueden quemarse en minutos.

## 7.4.11 AMANECER/ATARDECER / SALIDA DE LA LUNA/PUESTA DE LA LUNA

La consola calcula las horas de amanecer, atardecer, salida de la luna y puesta de la luna de su ubicación, basándose en la zona horaria, la longitud y la latitud que ingresó. Si el campo de Horario de Verano está configurado en AUTO, estos tiempos se ajustarán hacia adelante una hora automáticamente durante el verano.

## 7.5 MODO DE DESPLAZAMIENTO PARA EL SENSOR CH OPCIONAL

Puede agregar hasta 7 sensores adicionales de termo-higrómetro o sensores de tipo similar a la estación meteorológica. (Consulte la sección 3.3 Sensores opcionales)

En la pantalla de inicio o en la pantalla avanzada, presione la tecla **Ch** para cambiar entre interior y canales 1-7. Para desplazarse por todos los canales cada 5 segundos, mantenga presionada la tecla **Ch** durante 2 segundos hasta que el icono **Ch** aparezca en la pantalla.



## 7.6 REGISTROS MÁXIMOS/MÍNIMOS

Esta sección muestra los registros máx/min con marca de tiempo.

1. Presione la tecla **[ HOME ]**, durante otro modo para mostrar los iconos de función de tecla.
2. Presione la tecla **[ ↑ ]** para mostrar la **PANTALLA DE REGISTROS MÁX/MÍN.**
3. En esta pantalla, puede presionar la tecla **[ ← ]** o **[ → ]** para mostrar los registros de interior, exterior y canal.

### **NOTA:**

El registro máx/mín predeterminado son los registros diarios. Si desea cambiar el método de registro a acumulado, consulte la Sección 4.9.3 Configuración de la pantalla para obtener más detalles.

Today's Records		
Outdoor		
Temperature °C	1:10 pm ↑ 31.0	4:23 am ↓ 12.2
Humidity %	10:18 am ↑ 92	10:23 am ↓ 35
Feels like °C	12:23 am ↑ 30.7	5:23 am ↓ 19.2
Dew point °C	11:20 am ↑ 28.2	5:23 am ↓ 12.2
Heat Index °C	12:23 am ↑ 31.1	
Wind chill °C		2:23 am ↓ 10.2
Wind speed km/h	2:13 am ↑ 18.2	
Wind gust km/h	2:22 am ↑ 21.5	
Rain rate mm/h	5:45 pm ↑ 2.5	
Hourly rain mm	5:23 pm ↑ 0.2	
UVI	12:23 am ↑ 11.2	
Light intensity lux	12:23 am ↑ 180000	

Para borrar los registros máx/mín seleccionados

1. Presione la tecla ▲ o ▼ para seleccionar los registros.
2. Mantenga presionada la tecla ◀ durante 2 segundos.

Today's Records			
Outdoor			
Temperature °C	1:10 pm	↑ 31.0	4:23 am ↓ 12.2
Humidity %	10:18 am	↑ 92	10:23 am ↓ 35
Feels like °C	12:23 am	↑ 30.7	5:23 am ↓ 19.2
Dew point °C	11:20 am	↑ 20.2	5:23 am ↓ 12.2
Heat Index °C	12:23 am	↑ 31.1	
Wind chill °C			2:23 am ↓ 10.2
Wind speed km/h	2:13 am	↑ 18.2	
Wind gust km/h	2:22 am	↑ 21.5	
Rain rate mm/h	5:45 pm	↑ 2.5	
Hourly rain mm	5:23 pm	↑ 0.2	
UVI	12:23 am	↑ 11.2	
Light intensity lux	12:23 am	↑ 180000	

## 7.7 GRÁFICO HISTÓRICO

Puede ver todos los gráficos históricos en esta sección.

1. Presione la tecla [ HOME ], durante otro modo para mostrar los iconos de función de tecla.
2. Presione la tecla 📄 para ingresar al **MODO DE GRÁFICO HISTÓRICO**.
3. Presione la tecla ▲ o ▼ para seleccionar la fuente de datos en la lista.
4. Presione la tecla ▶ para ver el **GRÁFICO DE LAS ÚLTIMAS 24 HORAS**.



5. Cuando se muestre el gráfico, presione la tecla ▲ o ▼ para mostrar otro gráfico de datos.
6. Presione la tecla ◀ y regrese a la **PANTALLA DE LISTA DE GRÁFICOS HISTÓRICOS**.



### **NOTA:**

Al apagar, todos los gráficos se restablecerán.

## 7.8 PANTALLA DE REGISTRO DE DATOS

Esta función puede capturar todos los registros históricos de todo el sistema, conecte la unidad flash compatible con USB 2.0 (no incluida) al puerto USB para comenzar a registrar los datos meteorológicos.

No.	Date	Time	In $\downarrow$	In $\uparrow$	Baro Pressure	Out $\downarrow$	Out $\uparrow$	Feets like	Dew point	Heat Index
00001	10/11/2019	10:00 am	20.5	56	1011	23.2	65	25	23.5	--
00002	10/11/2019	10:05 am	20.6	59	1012	21.1	58	21	20.5	--
00003	10/11/2019	10:10 am	20.5	56	1012	22.2	65	25.6	18.5	--
00004	10/11/2019	10:15 am	20.8	45	1013	20	69	23.2	20.5	--
00005	10/11/2019	10:20 am	20.5	56	1011	23.2	65	25	23.5	--
00006	10/11/2019	10:25 am	20.6	59	1012	21.1	58	21	20.5	--
00007	10/11/2019	10:30 am	20.5	56	1012	22.2	65	25.6	18.5	--
00008	10/11/2019	10:35 am	20.8	45	1013	20	69	23.2	20.5	--
00009	10/11/2019	10:40 am	20.5	56	1011	23.2	65	25	23.5	--
00010	10/11/2019	10:45 am	20.6	59	1012	21.1	58	21	20.5	--
00011	10/11/2019	10:50 am	20.5	56	1012	22.2	65	25.6	18.5	--
00012	10/11/2019	10:55 am	20.8	45	1013	20	69	23.2	20.5	--
00013	10/11/2019	11:00 am	20.5	56	1011	23.2	65	25	23.5	--
00014	10/11/2019	11:05 am	20.6	59	1012	21.1	58	21	20.5	--
00015	10/11/2019	11:10 am	20.5	56	1012	22.2	65	25.6	18.5	--
00016	10/11/2019	11:15 am	20.8	45	1013	20	69	23.2	20.5	--

7 → [Battery 50%, Home, Up, Down, Left, Right, Search, 10:38 am 6/2/2019]

- Número de fila
- Hora y fecha del registro
- Temperatura y humedad interior
- Presión barométrica
- Temperatura y humedad exterior
- Índice de temperatura
- Porcentaje de almacenamiento de datos utilizado

- Presione la tecla [ **HOME** ], durante otro modo para mostrar los iconos de función de tecla.
- Presione la tecla para mostrar la **pantalla de registro de datos**.

### 7.8.1 OPERACIÓN DE LA PANTALLA DE REGISTRO DE DATOS

- Usando la tecla , , o para navegar por los datos en diferentes filas y columnas.
- Presione la tecla para mostrar la **PANTALLA DE BÚSQUEDA DE DATOS**.

No.	Date	Time	In $\downarrow$	In $\uparrow$	Baro Pressure	Out $\downarrow$	Out $\uparrow$	Feets like	Dew point	Heat Index
00001	10/11/2019	10:00 am	20.5	56	1011	23.2	65	25	23.5	--
00002	10/11/2019	10:05 am	20.6	59	1012	21.1	58	21	20.5	--
00003	10/11/2019	10:10 am	20.5	56	1012	22.2	65	25.6	18.5	--
00004	10/11/2019	10:15 am	20.8	45	1013	20	69	23.2	20.5	--
00005	10/11/2019	10:20 am	20.5	56	1011	23.2	65	25	23.5	--
00006	10/11/2019	10:25 am	20.6	59	1012	21.1	58	21	20.5	--
00007	10/11/2019	10:30 am	20.5	56	1012	22.2	65	25.6	18.5	--
00008	10/11/2019	10:35 am	20.8	45	1013	20	69	23.2	20.5	--
00009	10/11/2019	10:40 am	20.5	56	1011	23.2	65	25	23.5	--
00010	10/11/2019	10:45 am	20.6	59	1012	21.1	58	21	20.5	--
00011	10/11/2019	10:50 am	20.5	56	1012	22.2	65	25.6	18.5	--
00012	10/11/2019	10:55 am	20.8	45	1013	20	69	23.2	20.5	--
00013	10/11/2019	11:00 am	20.5	56	1011	23.2	65	25	23.5	--
00014	10/11/2019	11:05 am	20.6	59	1012	21.1	58	21	20.5	--
00015	10/11/2019	11:10 am	20.5	56	1012	22.2	65	25.6	18.5	--
00016	10/11/2019	11:15 am	20.8	45	1013	20	69	23.2	20.5	--

[Battery 50%, Home, Up, Down, Left, Right, Search, 10:38 am 6/2/2019]

### 7.8.2 BUSCAR LA FILA DE DATOS

- En **PANTALLA DE BÚSQUEDA DE DATOS**, usando la tecla , , o para ingresar el número de la fila.
- Una vez que haya terminado, presione la tecla para seleccionar Sí.
- Presione la tecla para ir a esa fila.

Search data no.

00126

Yes No

[Battery 50%, Home, Up, Down, Left, Right, Checkmark, 10:38 am 6/2/2019]

## 7.9 MENÚ DE CONFIGURACIÓN

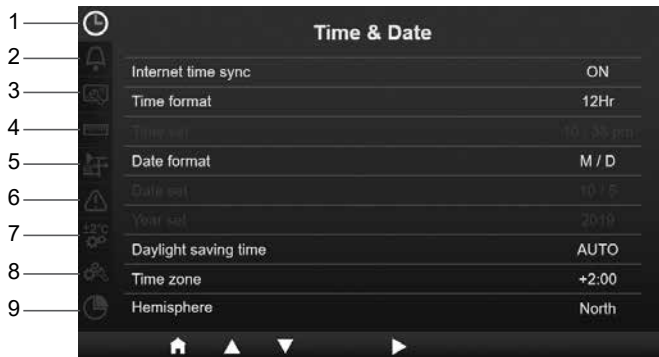

- |                                  |                                 |                                       |
|----------------------------------|---------------------------------|---------------------------------------|
| 1. Configuración de hora y fecha | 5. Configuración de sensor      | 9. Configuración de registro de datos |
| 2. Configuración de alarma       | 6. Configuración de alerta      |                                       |
| 3. Configuración de pantalla     | 7. Configuración de calibración |                                       |
| 4. Configuración de unidades     | 8. Otras configuraciones        |                                       |

Todas las configuraciones de la consola y la información del sistema están en el menú de configuración. Presione la tecla ▲ / ▼ para seleccionar la sección, luego presione la tecla ► para ingresar a los subelementos de la sección.

### 7.9.1 CONFIGURACIÓN DE HORA Y FECHA



En esta sección, presione la tecla ▲ / ▼ para seleccionar los subelementos.

#	Subelemento	Operación
a	Sincronización de hora por Internet	Presione la tecla <b>+</b> / <b>-</b> para activar o desactivar
b	Formato de hora	Presione la tecla <b>+</b> / <b>-</b> para seleccionar formato de 12 o 24 horas
c	Configuración de hora	Cuando la sincronización de hora esté desactivada, presione la tecla <b>◀</b> / <b>▶</b> para seleccionar entre hora o minuto, presione la tecla <b>+</b> / <b>-</b> para ajustar el valor.
d	Formato de fecha	Presione la tecla <b>+</b> / <b>-</b> para seleccionar el formato M / D o D / M
e	Configuración de fecha	Cuando la sincronización de hora esté desactivada, presione la tecla <b>◀</b> / <b>▶</b> para seleccionar mes o día, presione la tecla <b>+</b> / <b>-</b> para ajustar el valor.
f	Configuración de año	Cuando la sincronización de hora esté desactivada, presione la tecla <b>+</b> / <b>-</b> para ajustar el valor.
g	Horario de verano	Presione la tecla <b>+</b> / <b>-</b> para desactivar o configurar el horario de verano en automático.
h	Zona horaria	Presione la tecla <b>+</b> / <b>-</b> para seleccionar su zona horaria local para obtener la hora correcta.
i	Hemisferio	Presione la tecla <b>+</b> / <b>-</b> para seleccionar el hemisferio NORTE o SUR para que apunte el sensor 7-en-1 y la fase lunar.

## 7.9.2 CONFIGURACIÓN DE ALARMA



En esta sección, presione la tecla **▲** / **▼** para seleccionar los subelementos.

#	Subelemento	Operación
a	Configuración de hora de alarma	Presione la tecla <b>◀</b> / <b>▶</b> para seleccionar entre hora o minuto, presione la tecla <b>+</b> / <b>-</b> para ajustar el valor.
b	Modo de alarma	Presione la tecla <b>+</b> / <b>-</b> para seleccionar Todos los días o Solo días de semana
c	Alarma	Presione la tecla <b>+</b> / <b>-</b> para activar o desactivar.
d	Pre-alarma de hielo	Presione la tecla <b>+</b> / <b>-</b> para activar o desactivar.
e	Nivel de sonido de la alarma	Presione la tecla <b>+</b> / <b>-</b> para ajustar el nivel de sonido
f	Nivel de tono de tecla	Presione la tecla <b>+</b> / <b>-</b> para ajustar el nivel de tono de tecla (por defecto está desactivado)

### 7.9.3 CONFIGURACIÓN DE PANTALLA

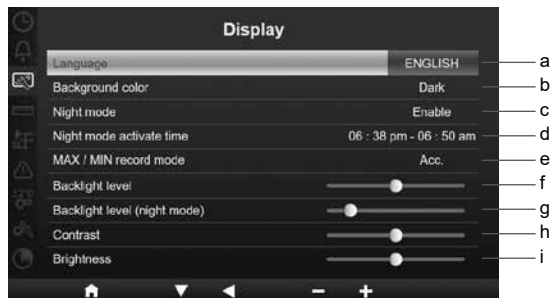

En esta sección, presione la tecla ▲ / ▼ para seleccionar los subelementos.

#	Subelemento	Operación
a	Idioma	Presione la tecla + / - para seleccionar el idioma de la pantalla
b	Color de fondo	Presione la tecla + / - para seleccionar color claro u oscuro de fondo para el modo de pantalla
c	Modo nocturno	Presione la tecla + / - para activar (activar en el período de tiempo seleccionado), desactivar o automático (activar según el nivel de luz ambiental de su habitación)
d	Hora de activación del modo nocturno	Presione la tecla ◀ / ▶ para seleccionar entre hora o minuto, presione la tecla + / - para ajustar el valor.
e	Modo de registro máx/mín	Presione la tecla + / - para seleccionar el modo de registro de datos máx/mín por Acumulado (Acc.) o diario.
f	Nivel de luz de fondo	Presione la tecla + / - para ajustar el nivel de luz de fondo en normal
g	Nivel de luz de fondo (Modo nocturno)	Presione la tecla + / - para ajustar el nivel de luz de fondo durante el modo nocturno
h	Contraste	Presione la tecla + / - para ajustar el contraste de la pantalla
i	Brillo	Presione la tecla + / - para ajustar el brillo de la pantalla

### 7.9.4 CONFIGURACIÓN DE UNIDADES



En esta sección, presione la tecla ▲ / ▼ para seleccionar los subelementos.

#	Subelemento	Operación
a	Temperatura	Presione la tecla <b>+</b> / <b>-</b> para seleccionar °C o °F
b	Presión barométrica	Presione la tecla <b>+</b> / <b>-</b> para seleccionar hPa, inHg o mmHg
c	Tipo de presión barométrica	Presione la tecla <b>+</b> / <b>-</b> para seleccionar Relativa o Absoluta
d	Lluvia	Presione la tecla <b>+</b> / <b>-</b> para seleccionar mm o in
e	Velocidad del viento	Presione la tecla <b>+</b> / <b>-</b> para seleccionar m/s, km/h, nudos o mph
f	Dirección del viento	Presione la tecla <b>+</b> / <b>-</b> para seleccionar 16 direcciones o 360°
g	Luz	Presione la tecla <b>+</b> / <b>-</b> para seleccionar Klux, Kfc o W/m <sup>2</sup>
h	Tipo de piel	Presione la tecla <b>+</b> / <b>-</b> para seleccionar tipo de piel Clara, Media u Oscura para el nivel de exposición

## 7.9.5 ESTADO DEL SENSOR Y EDICIÓN

Columna de nombre del sensor, puede nombrar su sensor en la configuración de UI

Columna de número de canal

Columna de ID del sensor

Columna de tipo de sensor

Editar columna del sensor

### 7.9.5.1 AGREGAR NUEVO SENSOR

1. En esta sección, presione la tecla **▲** / **▼** para seleccionar el canal vacío.
2. Presione la tecla **▶** para seleccionar la columna de edición del sensor y mostrará '¿Agregar?'.
3. Presione la tecla **✓** para comenzar a buscar el sensor.
4. En ese momento, seleccione el canal en el sensor, luego encienda el sensor o presione la tecla de reinicio del sensor para comenzar el emparejamiento.
5. Una vez conectado, el icono del sensor, el ID y la intensidad de la señal se mostrarán en la fila del canal.

### 7.9.5.2 ELIMINAR SENSOR ACTUAL

1. En esta sección, presione la tecla **▲** / **▼** para seleccionar el sensor conectado.
2. Presione la tecla **▶** para seleccionar la columna de edición del sensor y mostrará '¿Eliminar?'.
3. Presione la tecla **✓** para eliminar el sensor.

### 7.9.5.3 VERIFICAR ESTADO DEL SENSOR

1. En esta sección, presione la tecla ▲ / ▼ para seleccionar el sensor conectado.
2. Presione la tecla ▶ dos veces para seleccionar el icono del tipo de sensor
3. Presione la tecla ▶ nuevamente para mostrar el estado de conexión del sensor como se muestra a continuación:

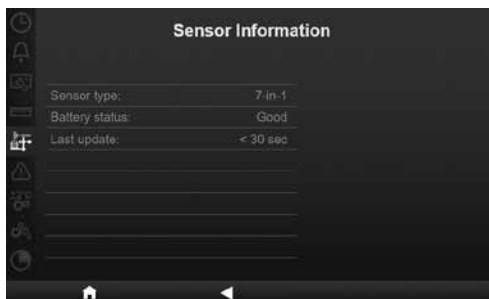



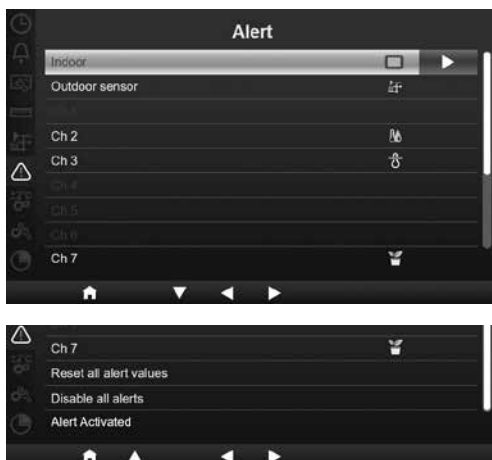





### 7.9.6 CONFIGURACIÓN DE ALERTA



En esta sección, presione la tecla ▲ / ▼ para seleccionar el sensor interior, exterior, canales u otros ajustes.











### 7.9.6.1 CONFIGURAR ALERTA INTERIOR

1. En la fila interior, presione la tecla  para ingresar a la pantalla de configuración de alerta interior.
2. Presione la tecla  /  para ajustar el valor o activar/desactivar la alerta.
3. Presione la tecla  /  para seleccionar diferentes valores de configuración.
4. Presione la tecla  /  para seleccionar una fila diferente de la configuración.
5. Una vez terminado, presione la tecla  hasta volver a la pantalla de alerta o presione la tecla [ **home** ] para volver a la pantalla normal.







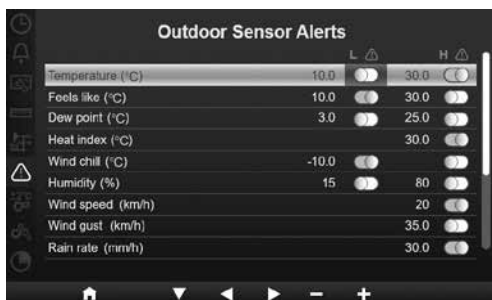



### 7.9.6.2 CONFIGURAR ALERTA EXTERIOR

1. En la fila exterior, presione la tecla  para ingresar a la pantalla de configuración de alerta del sensor exterior.
2. Presione la tecla  /  para ajustar el valor o activar/desactivar la alerta.
3. Presione la tecla  /  para seleccionar diferentes valores de configuración.
4. Presione la tecla  /  para seleccionar una fila diferente de la configuración.
5. Una vez terminado, presione la tecla  hasta volver a la pantalla de alerta o presione la tecla [ **home** ] para volver a la pantalla normal.











### 7.9.6.3 CONFIGURAR ALERTA DE CANAL(ES)

1. En las filas CH 1~7, presione la tecla  para ingresar a la pantalla de configuración de alerta de canal diferente.
2. Presione la tecla  /  para ajustar el valor o activar/desactivar la alerta.
3. Presione la tecla  /  para seleccionar diferentes valores de configuración.
4. Presione la tecla  /  para seleccionar una fila diferente de la configuración.
5. Una vez terminado, presione la tecla  hasta volver a la pantalla de alerta o presione la tecla [ **home** ] para volver a la pantalla normal.



### 7.9.6.4 OTRAS FUNCIONES DE ALERTA

Subelemento	Operación / Descripción
Restablecer todos los valores de alerta	<ol style="list-style-type: none"> <li>1. Presione la tecla  para mostrar la pantalla de confirmación</li> <li>2. Presione la tecla  /  para seleccionar Sí (para restablecer todos los valores) o No (para regresar)</li> <li>3. Presione la tecla  para confirmar la acción.</li> </ol>
Desactivar todas las alertas	<ol style="list-style-type: none"> <li>1. Presione la tecla  para mostrar la pantalla de confirmación</li> <li>2. Presione la tecla  /  para seleccionar Sí (para desactivar todos los valores) o No (para regresar)</li> <li>3. Presione la tecla  para confirmar la acción.</li> </ol>
Alerta activada	Presione la tecla  para mostrar la lista de la alerta activada.

## 7.9.7 CONFIGURACIÓN DE CALIBRACIÓN

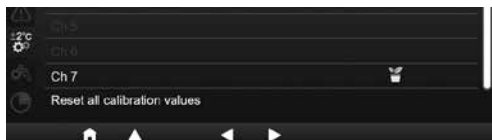

En esta sección, presione la tecla ▲ / ▼ para seleccionar el sensor interior, exterior, canales u otra configuración.

### 7.9.7.1 CALIBRACIÓN PARA EL PARÁMETRO INTERIOR

1. En la fila interior, presione la tecla ▶ para ingresar a la pantalla de calibración interior.
2. Presione + / - para ajustar el valor.
3. Presione ◀ / ▶ para seleccionar un parámetro diferente.
4. Presione ▲ / ▼ para seleccionar una fila diferente del parámetro.
5. Una vez terminado, presione ◀ hasta volver a la pantalla de calibración o presione la tecla [ home ] para volver a la pantalla normal.

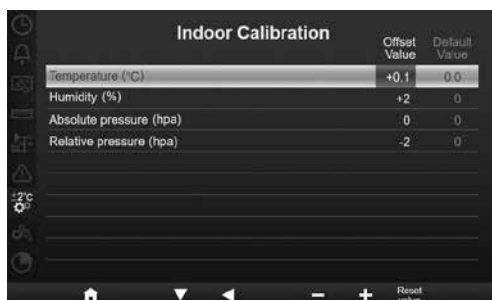









### 7.9.7.2 CALIBRACIÓN PARA EL PARÁMETRO EXTERIOR

1. En la fila exterior, presione la tecla ▶ para ingresar a la pantalla de calibración exterior.
2. Presione + / - para ajustar el valor.
3. Presione ◀ / ▶ para seleccionar un parámetro diferente.
4. Presione ▲ / ▼ para seleccionar una fila diferente del parámetro.
5. Una vez terminado, presione ◀ hasta volver a la pantalla de calibración o presione la tecla [ home ] para volver a la pantalla normal.



### 7.9.7.3 CALIBRACIÓN PARA EL PARÁMETRO DE CANAL(ES)

1. En las filas CH1~7, presione la tecla  para ingresar a la pantalla de calibración del canal diferente.
2. Presione  /  para ajustar el valor.
3. Presione  /  para seleccionar un parámetro diferente.
4. Presione  /  para seleccionar una fila diferente del parámetro.
5. Una vez terminado, presione  hasta volver a la pantalla de calibración o presione la tecla [ home ] para volver a la pantalla normal.

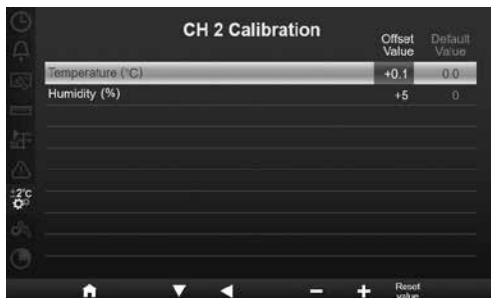

#### NOTA:

Presione la tecla **[Reset value]** para restablecer el valor de calibración seleccionado a su valor predeterminado.

### 7.9.7.4 PARÁMETRO DE CALIBRACIÓN

Sensor	Parámetro	Tipo de calibración	Valor predeterminado	Rango de configuración	Fuente típica de calibración
Interior, exterior o canal(es)	Temperatura	Desplazamiento	0	±20°C	Termómetro de mercurio o de alcohol rojo
	Humedad	Desplazamiento	0	±20 %	Psicrómetro de honda
Interior	Presión absoluta	Desplazamiento	0	±560hPa (±16.54inHg o ±420mmHg)	Barómetro de laboratorio calibrado
	Presión relativa	Desplazamiento	0	±560hPa (±16.54inHg o ±420mmHg)	Aeropuerto local
Exterior	Velocidad del viento	Ganancia	1	x 0.5 ~1.5	Anemómetro de laboratorio calibrado
	Dirección del viento	Desplazamiento	0	±10°	GPS o brújula
	Lluvia	Ganancia	1	x 0.5 ~1.5	Pluviómetro de vaso con medidor
	UVI	Ganancia	1	x 0.01 ~ 10.0	Medidor UV de laboratorio calibrado
	Intensidad de luz	Ganancia	1	x 0.01 ~ 10.0	Sensor de radiación solar de laboratorio calibrado

## 7.9.8 OTRAS CONFIGURACIONES



En esta sección, presione la tecla / para seleccionar los subelementos.

#	Subelemento	Operación / Descripción
a	Configure su región	Presione la tecla  /  para seleccionar Europa, Reino Unido, EE. UU., Australia
b	Habilitar punto de acceso	Presione la tecla <input checked="" type="checkbox"/> para iniciar el modo AP para la configuración de la conexión WI-FI
c	Estado de WI-FI	Muestra el estado actual de la conexión WI-FI de la consola
d	Dirección MAC	Muestra la dirección MAC de la consola
e	Versión del firmware del sistema	Muestra la versión actual del firmware del sistema de la consola
f	Versión del firmware de WI-FI	Muestra la versión actual del firmware de WI-FI de la consola
g	Borrar todos los datos	Presione la tecla <input checked="" type="checkbox"/> para borrar todos los datos en la consola
h	Restablecimiento de fábrica	Presione la tecla <input checked="" type="checkbox"/> para restablecer toda la configuración a los valores predeterminados y borrar todos los datos en la consola



### NOTA:

- Configuración de visualización predeterminada de la unidad para diferentes regiones:

Configuración de visualización	Europa	Reino Unido	EE. UU.	Australia
Formato de fecha	D / M	D / M	M / D	D / M
Formato de hora	24 horas	AM / PM	AM / PM	AM / PM
Zona horaria	1	0	-5(EST)	10
Hemisferio	NORTE	NORTE	NORTE	SUR
DST	Auto	Auto	Auto	Desactivado
Temperatura	C	C	F	C
Presión	hPa	hPa	inHg	hPa
Velocidad del viento	m/s	m/s	mph	m/s
Lluvia	mm	mm	in	mm
Intensidad de luz	Klux	Klux	Klux	Klux

Si no se encuentra en la región anterior, seleccione la configuración regional más adecuada y ajuste manualmente sus configuraciones.

- La configuración de conexión WI-FI se encuentra en la sección CONFIGURAR CONEXIÓN WI-FI.

### 7.9.8.1 BORRAR TODOS LOS DATOS

Antes y durante la instalación del sensor 7 en 1, es probable que los sensores hayan sido activados, lo que resultó en mediciones y datos erróneos. El usuario puede borrar todos estos datos de la consola cuando la instalación finalice y comenzar de nuevo.

### 7.9.9 CONFIGURACIÓN DE REGISTRO DE DATOS



En esta sección, presione la tecla ▲ / ▼ para seleccionar los subelementos.

#	Subelemento	Operación / Descripción
a	Registro de datos	Presione la tecla <b>+</b> / <b>-</b> para habilitar o deshabilitar la función de registro de datos
b	Intervalo de registro	Presione la tecla <b>+</b> / <b>-</b> para seleccionar el intervalo de registro entre 5, 10 o 30 minutos
c	Borrar registro de datos	Presione la tecla <b>▶</b> para ingresar a la pantalla de borrar registro de datos
d	Inicio de registro	Mostrar la fecha y hora de inicio del registro
e	Restante de registro de datos	Mostrar el almacenamiento restante del registro de datos

## 8. FUNCIÓN DE REGISTRO DE DATOS

Puede usar la unidad flash USB 2.0 para registrar los datos meteorológicos para análisis posteriores.

### 8.1 PARA INICIAR EL REGISTRO DE DATOS

1. Formatee la unidad flash USB a fat 32 con PC.
2. Conecte la unidad a la consola USB.
3. En la configuración de "Registro de datos" (sección 4.9.9), seleccione "habilitar" para iniciar el registro de datos.

### 8.2 PARA DETENER EL REGISTRO DE DATOS

1. En la configuración de " Registro de datos" (sección 4.9.9), seleccione "deshabilitar" para detener el registro de datos.
2. Desconecte la unidad flash USB

### 8.3 FORMATO Y OPERACIÓN DE DATOS

Cuando vea la unidad flash USB, puede haber varios archivos listados que se basan en . El nombre del archivo es: Data\_YYYYMMDD\_HHMMSS.csv

YYYYMMDD es la fecha de creación del archivo  
HHMMSS es la hora de creación del archivo

Cada archivo csv puede registrar datos de 7 días que comienzan el domingo a las 00:00, una vez que el archivo se completa, generará otro archivo csv para registrar los datos de los siguientes 7 días.

 **NOTA:**

- Para evitar la marca de tiempo incorrecta del registro de datos, configure correctamente la hora y la fecha de la consola.
- La capacidad de almacenamiento depende de la capacidad de la unidad flash USB

## **9. CREAR CUENTA EN EL SERVIDOR METEOROLÓGICO Y AGREGAR SU ESTACIÓN**

La consola puede cargar datos meteorológicos a ProWeatherLive, WUnderground y / o Weathercloud a través del enrutador WI-FI, puede seguir los siguientes pasos para configurar su dispositivo.

 **NOTA:**

- El sitio web y la aplicación del servidor meteorológico están sujetos a cambios sin previo aviso.
- Utilice una dirección de correo electrónico válida para registrar su cuenta en el servidor meteorológico.

### **9.1 PARA PROWEATHERLIVE (PWL)**

1. En <https://proweatherlive.net> haga clic en el botón "**Crear su cuenta**" y siga las instrucciones para crear su cuenta.

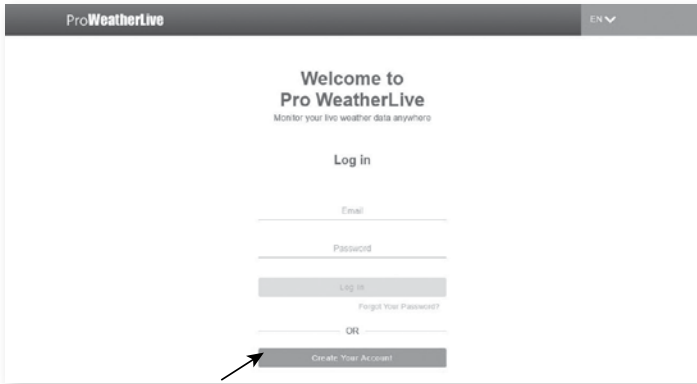

2. Inicie sesión en ProWeatherLive y luego haga clic en "**Editar dispositivos**" en el menú desplegable.



3. En la página "Editar dispositivos", haga clic en "**+Agregar**" en la esquina superior derecha para crear un nuevo dispositivo, generará instantáneamente el ID de la estación (WSID) y la clave (WSPD), anote ambos y luego haga clic en "**FINALIZAR**" para crear la pestaña de la estación.



4. Haga clic en "**Editar**" en la esquina superior derecha de la pestaña de la estación.

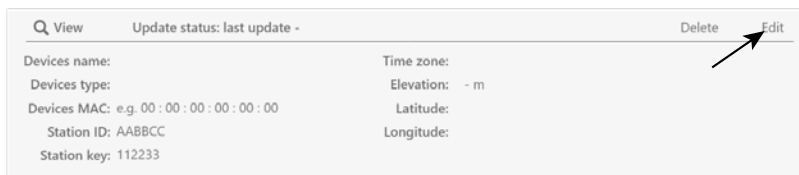

5. Ingrese el "Nombre del dispositivo", "MAC del dispositivo" (dirección MAC), "Elevación", "Latitud", "Longitud" y seleccione su zona horaria de la lista. Finalmente, haga clic en "Confirmar" para guardar la configuración y salir de la página.



#### NOTA:

El pronóstico meteorológico de una ubicación geográfica se basa en su Longitud y Latitud con una resolución de hasta 3 decimales. La mayoría de los mapas en línea como Google Maps o Bing Maps proporcionan grados de longitud y latitud con 4 decimales. Redondee a 3 decimales antes de ingresar estos datos.

Ingrese un signo negativo para Longitudes o Latitudes cuando estén al Oeste o Sur, respectivamente. Por ejemplo,

74.341° Oeste es "-74.341"; 33.868° Sur es "-33.868".

La dirección MAC del dispositivo se puede encontrar en la parte posterior de la consola o en la página "CONFIGURACIÓN" mencionada en **sección 7.2**.

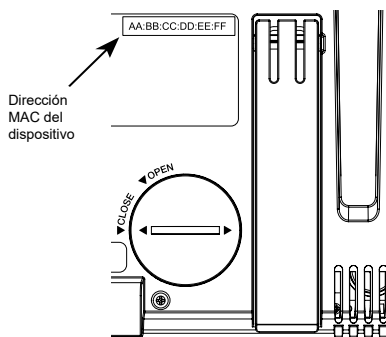

6. En la interfaz de configuración mencionada en **sección 7.2**, seleccione ProWeatherLive en la primera fila de la sección de configuración del servidor meteorológico y luego ingrese el ID de la estación y la clave asignados por ProWeatherLive.

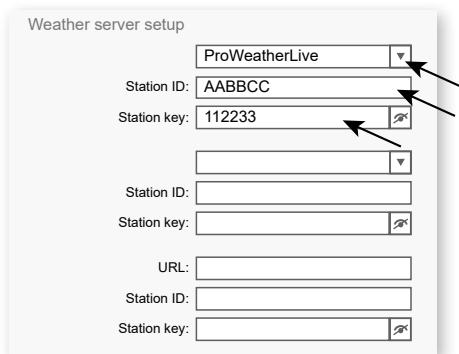

## 9.2 PARA WEATHER UNDERGROUND (WU)

1. En <https://www.wunderground.com> haga clic en "Unirse" en la esquina superior derecha para abrir la página de registro. Siga las instrucciones para crear su cuenta.



2. Una vez que haya creado su cuenta y completado la validación por correo electrónico, vuelva a la página web de WUnderground para iniciar sesión. Luego, haga clic en "Mi perfil" en la parte superior para abrir el menú desplegable y haga clic en "Mi estación meteorológica".





3. En la parte inferior de la página "Mi estación meteorológica", presione el botón "Agregar nuevo dispositivo" para agregar su dispositivo.
4. En el paso "Seleccionar un tipo de dispositivo", elija "Otro" en la lista y luego presione "Siguiente".



5. En el paso "Establecer nombre y ubicación del dispositivo", seleccione su ubicación en el mapa y luego presione "Siguiente".

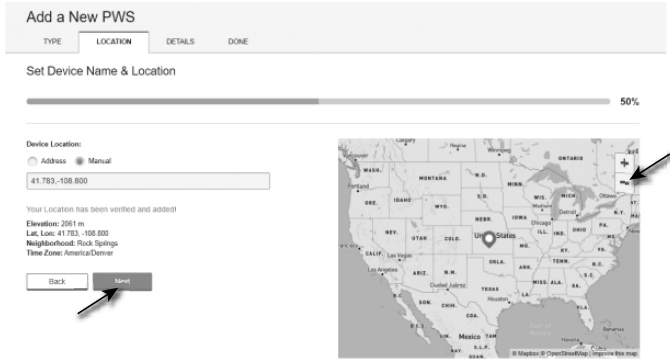

6. Siga sus instrucciones para ingresar la información de su estación, en el paso "Cuéntenos más sobre su dispositivo", (1) ingrese un nombre para su estación meteorológica. (2) complete la otra información (3) seleccione "Acepto" para aceptar los términos de privacidad de Weather Underground, (4) haga clic en "Siguiente" para crear su ID de estación y clave.

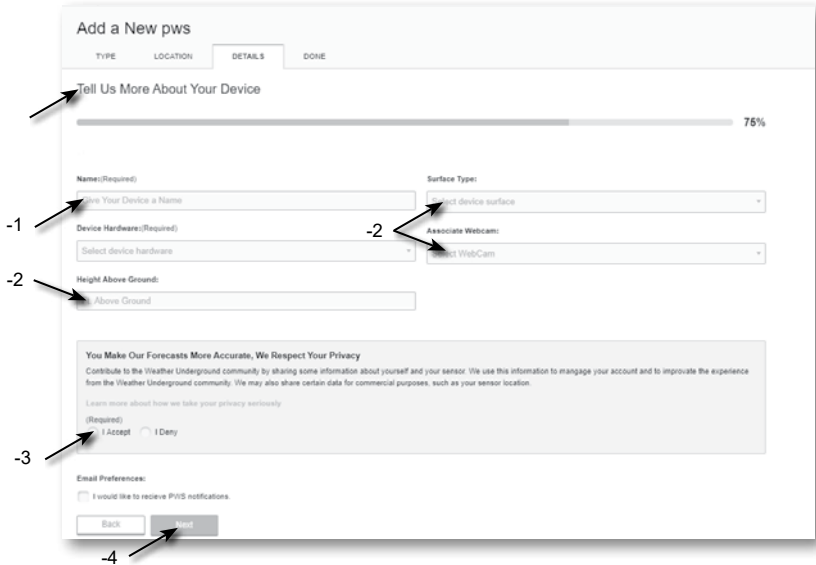

7. Anote su "ID de estación" y "Clave de estación" para el siguiente paso de configuración.

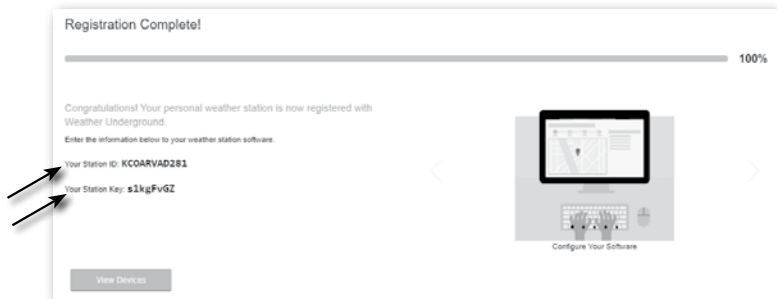

8. En la interfaz de configuración mencionada en **sección 5.2**, seleccione Weather Underground en la primera o segunda fila de la sección de configuración del servidor meteorológico y luego ingrese el ID de estación y la clave asignados por Weather Underground.

### 9.3 PARA WEATHERCLOUD (WC)

1. En <https://weathercloud.net> ingrese su información en la sección "Únase a nosotros hoy", luego siga las instrucciones para crear su cuenta.

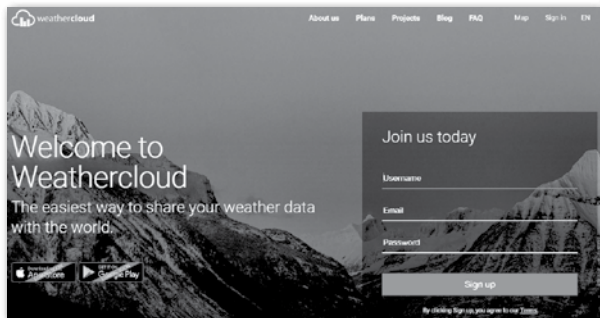

2. Inicie sesión en Weathercloud y luego irá a la página "Dispositivos", haga clic en "+ Nuevo" para crear un nuevo dispositivo.

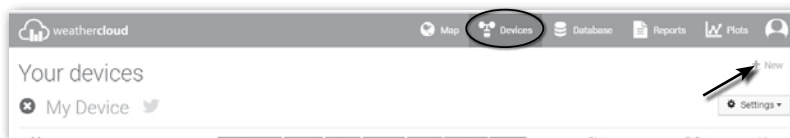

- Ingrese toda la información en la página **Crear nuevo dispositivo**, para la selección del cuadro **Modelo\*** seleccione "**Serie W100**" en la sección "**CCL**". Para la selección del cuadro Tipo de enlace\* seleccione "**CONFIGURACIÓN**". Una vez que haya completado, haga clic en **Crear**.

Create new device

Basic information

Location

Name \* My device

Country \* Select country

Model \* Select model

State / Province \* Select state / province

Link type \* Select link type

City \*

Website www.example.com

Time zone \* (UTC+00:00) UTC

Description

Get coordinates

Latitude \*

Longitude \*

Altitude 0 m

Height 0 m

Create

- Anote su ID y clave para el siguiente paso de configuración.

Link device

The link details for your device **WT\_station** are provided below:

Weathercloud ID

XXXXXXXXXXXXXXXXXX

Key

1234567890ABCDEFGHIJKLMNQRSTU

- En la interfaz de configuración mencionada en **sección 5.2**, seleccione Weathercloud en la primera o segunda fila de la sección de configuración del servidor meteorológico y luego ingrese el ID de estación y la clave asignados por Weathercloud.

## 9.4 PARA AWEKAS

- Ingrese la siguiente dirección web en la barra de direcciones del navegador web para el servicio 'AWEKAS': <https://join.awekas.at>
- Complete toda la información requerida para registrarse en el servicio meteorológico 'AWEKAS'. Lea también las instrucciones adicionales detalladas, que puede descargar a través del siguiente enlace: [http://archive.bresser.de/download/awekas/7003500/7003500\\_AWEKAS-Setup\\_en.pdf](http://archive.bresser.de/download/awekas/7003500/7003500_AWEKAS-Setup_en.pdf)
- Anote lo siguiente:
  - Nombre de usuario
  - Contraseña
  - Latitud geográfica en grados decimales (ej. 48.30591)
  - Longitud geográfica en grados decimales (ej. 14.2862)









### NOTA:

Para el registro se requiere una dirección de correo electrónico válida a la que debe tener acceso, de lo contrario, la configuración y el uso del servicio no serán posibles.

- Después de completar el registro con 'AWEKAS', configure la conexión WI-FI para su estación meteorológica (ver capítulo 'Configuración/Configuración de una conexión WI-FI') y realice los ajustes descritos en las instrucciones adicionales para "Configurar la estación base para transmitir datos meteorológicos a awekas.at".

## 10. CONFIGURAR CONEXIÓN WI-FI

### 10.1 PASO PARA INGRESAR A LA INTERFAZ DE CONFIGURACIÓN

- Para activar el modo AP, presione la tecla  para ingresar a la PANTALLA DE CONFIGURACIÓN DEL MENÚ. (**SECCIÓN 4.9.8**)
- Presione la tecla  /  para ingresar a la SECCIÓN OTRA CONFIGURACIÓN
- Presione la tecla  para ingresar al submenú
- Presione la tecla  /  para seleccionar HABILITAR PUNTO DE ACCESO (modo AP), luego presione la tecla  para iniciar el modo AP
- Use el teléfono inteligente, tableta o computadora para conectar la consola a través de WI-FI.
- En PC / Mac elija la configuración de red WI-FI o en Android / iOS elija configuración → WI-FI para seleccionar el SSID de la consola: *PWS-XXXXXX* en la lista y tomará varios segundos conectarse.

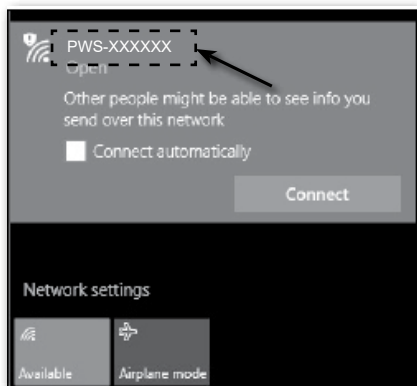

Interfaz de red WI-FI de PC (Windows 10)

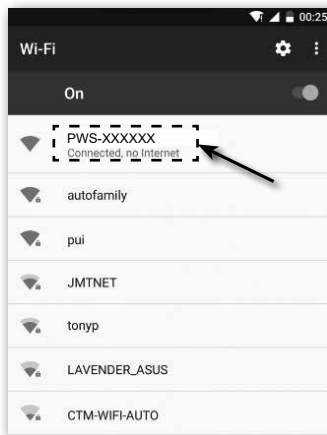

Interfaz de red WI-FI de Android

- Una vez conectado, ingrese la siguiente dirección IP en la barra de direcciones de su navegador de Internet, para acceder a la interfaz de configuración de la consola:  
**<http://192.168.1.1>**

#### **NOTA:**

- Algunos navegadores tratarán **192.168.1.1** como una búsqueda, así que asegúrese de incluir el encabezado **http://**.
- Navegadores recomendados, como la última versión de Chrome, Safari, Edge, Firefox u Opera.
- La interfaz de red WI-FI de PC / Mac o móvil está sujeta a cambios.

## 10.2 VISIÓN GENERAL Y FUNCIÓN DE LA PÁGINA DE CONFIGURACIÓN

La página "CONFIGURAR" le permite configurar la conexión WI-FI y el servidor meteorológico.

The screenshot shows the ProWeatherLive configuration interface. At the top, there are 'SETUP' and 'ADVANCED' tabs. The 'Language' is set to 'English'. The interface is divided into several sections: 'WiFi Router setup', 'Weather server setup', 'Mac address', 'Time server setup', and 'Location setup'. Each section contains various input fields and dropdown menus. Annotations in Spanish point to specific elements: 'Presione para buscar enrutador' points to the 'Search' button; 'Presione para permitir agregar enrutador manualmente' points to the 'Add Router' button; 'Ingrese el ID de la estación y la clave asignados por el servidor meteorológico seleccionado' points to the 'Station ID' and 'Station key' fields in the first weather server setup section; 'Ingrese el ID de la estación y la clave asignados por el servidor meteorológico seleccionado' points to the 'Station ID' and 'Station key' fields in the second weather server setup section; 'Dirección MAC' points to the 'Mac address' field; 'Seleccione servidor de tiempo' points to the 'Server URL' dropdown; 'Seleccione la dirección (ej. La longitud de los países de la UE es Este y la de EE. UU. es Oeste)' points to the 'Latitude' and 'Longitude' dropdowns; 'Presione para completar la configuración relacionada con WI-FI' points to the 'Apply' button. A USB icon is shown pointing to the 'ADVANCED' tab.

Presione el icono "AVANZADO" para la página avanzada

Seleccione el idioma de la interfaz de configuración

Seleccione el enrutador (SSID) para la conexión

Ingrese manualmente el SSID si no está en la lista

Seleccione el tipo de seguridad del enrutador

Contraseña del enrutador (dejar en blanco si el tipo de seguridad es "Abierto")

Seleccione el servidor meteorológico, al que desea cargar, si no se conecta al servidor en la nube, simplemente seleccione N/A

Reservado para servidor meteorológico validado, consulte con su minorista para más detalles

Ingrese el nuevo ID de la estación y la clave asignados por el servidor meteorológico correspondiente

Dirección MAC

Seleccione servidor de tiempo

Seleccione la dirección (ej. La longitud de los países de la UE es Este y la de EE. UU. es Oeste)

Presione para completar la configuración relacionada con WI-FI

Presione para buscar enrutador

Presione para permitir agregar enrutador manualmente

Ingrese el ID de la estación y la clave asignados por el servidor meteorológico seleccionado

Ingrese el ID de la estación y la clave asignados por el servidor meteorológico seleccionado

Versión del firmware de WI-FI

Página de configuración de la interfaz de configuración



### NOTA:

- Si no tiene disponibles el ID de la estación y las claves de la estación para la carga, primero debe crear una cuenta en los respectivos servidores meteorológicos de ProWeatherLive (PWL), Weather Underground (WU) y WeatherCloud (WC), seguido de registrar el producto para obtener el ID y las claves. Para obtener más detalles, consulte la sección "CREAR CUENTA EN EL SERVIDOR METEOROLÓGICO".
- Si necesita conectarse a ProWeatherLive, anote la dirección MAC que aparece en la página "CONFIGURAR", debe ingresar esta información en ProWeatherLive.

### 10.3 VISIÓN GENERAL Y FUNCIÓN DE LA PÁGINA AVANZADA

Presione la tecla "ADVANCED" en la parte superior de la interfaz web para ingresar a la página de configuración avanzada, esta página le permite configurar y ver los datos de calibración de la consola, así como actualizar la versión del firmware en el navegador web de PC/Mac.

Presione el icono "CONFIGURAR" para la página de configuración

Esta sección le permite nombrar el(los) sensor(es) que se conectan al canal.

El estado de conexión del sensor.

Versión del firmware de WI-FI

La función de actualización del firmware solo está disponible en el navegador web de PC/Mac

Página avanzada de la interfaz de configuración

## 11. VER SUS DATOS METEOROLÓGICOS EN EL(LOS) SERVIDOR(ES) METEOROLÓGICOS

A través del sitio web o la aplicación del servidor meteorológico, puede ver los datos en cualquier lugar.

### 11.1 VER SUS DATOS METEOROLÓGICOS EN PROWEATHERLIVE

1. En <https://proweatherlive.net>, inicie sesión en su cuenta ProWeatherLive.
2. Si su dispositivo está conectado, los datos meteorológicos en vivo de su dispositivo se mostrarán en la página del panel.

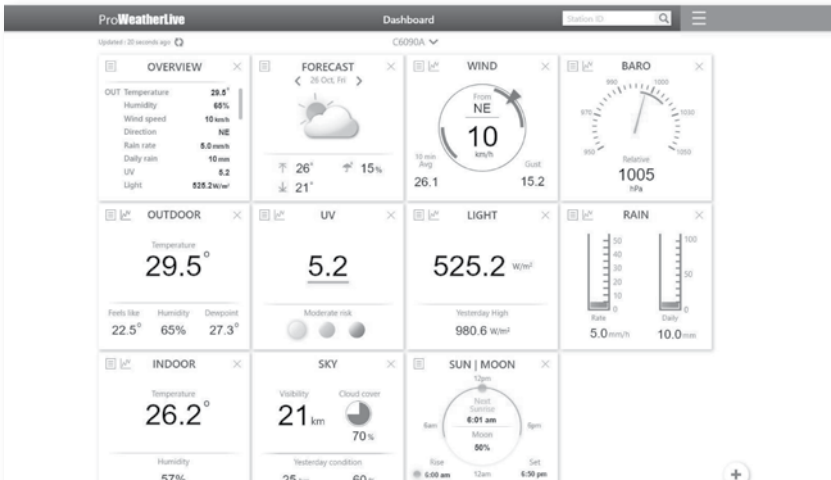

## 11.2 VER SUS DATOS METEOROLÓGICOS EN WUNDERGROUND

Para ver los datos en vivo de su estación meteorológica en un navegador web (versión para PC o móvil), visite <http://www.wunderground.com> y luego ingrese su "ID de estación" en el cuadro de búsqueda. Sus datos meteorológicos se mostrarán en la página siguiente. También puede iniciar sesión en su cuenta para ver y descargar los datos registrados de su estación meteorológica.





Otra forma de ver su estación es usar la barra de URL del navegador web, escriba lo siguiente en la barra de URL:

**<https://www.wunderground.com/dashboard/pws/XXXX>**

Luego reemplace XXXX por su ID de estación de Weather Underground para ver los datos en vivo de su estación.

También puede consultar el sitio web de Weather Underground para obtener más información sobre su aplicación móvil para Android e iOS.

## 11.3 VER SUS DATOS METEOROLÓGICOS EN WEATHERCLOUD

1. Para ver los datos en vivo de su estación meteorológica en un navegador web (versión para PC o móvil), visite <https://weathercloud.net> e inicie sesión en su cuenta.
2. Haga clic en el  **View** icono dentro del menú desplegable  **Settings** de su estación.

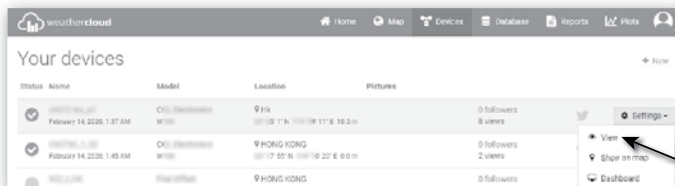

3. Haga clic en **"Actual"**, **"Viento"**, **"Evolución"** o **"Interior"** para ver los datos en vivo de su estación meteorológica.

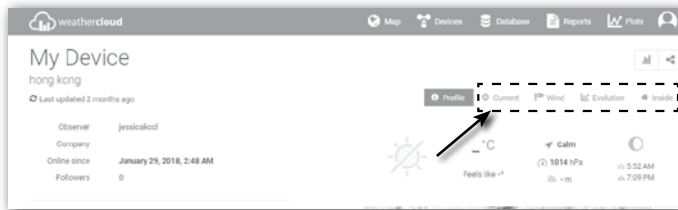

## 12. ACTUALIZACIÓN DEL FIRMWARE

La actualización del firmware de la consola consta de dos partes, que son el firmware del sistema y el firmware de la función WI-FI. Consulte los siguientes pasos de actualización del firmware.

### 12.1 ACTUALIZAR EL FIRMWARE DEL SISTEMA

Se requiere una unidad flash USB 2.0 para la actualización del sistema.

## 12.1.1 PASO DE ACTUALIZACIÓN DEL FIRMWARE DEL SISTEMA

1. Descargue la versión más reciente del firmware a su PC/Mac.
2. Descomprima y copie el archivo **.upg** en el directorio raíz de la unidad flash.
3. Conecte la unidad flash al puerto USB. La pantalla mostrará lo siguiente:

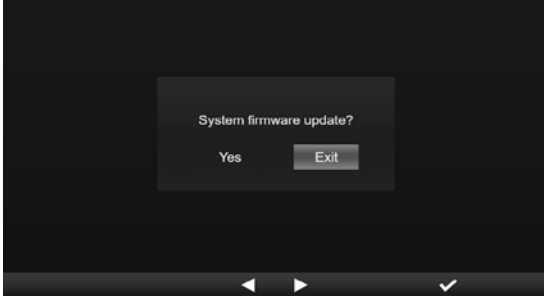

(I). Presione la tecla  para seleccionar "Sí".

(II). Presione la tecla  para confirmar e iniciar la actualización del firmware del sistema.

4. El firmware comenzará a actualizarse.



5. Una vez completada la actualización, la pantalla mostrará lo siguiente:

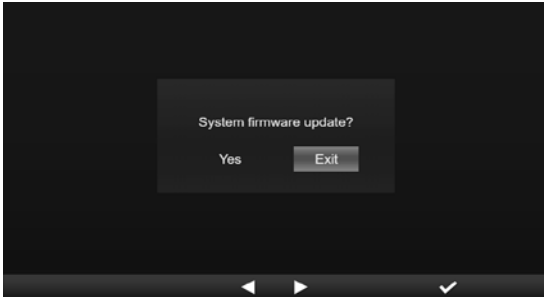

Presione la tecla  para salir del modo de actualización de firmware.

6. Desconecte la unidad flash.



### **NOTA IMPORTANTE:**

- El controlador de almacenamiento masivo USB debe estar en formato FAT32
- El archivo .upg debe estar en el directorio raíz del controlador de almacenamiento masivo USB



## 12.2 ACTUALIZAR EL FIRMWARE DE WI-FI

El firmware de WI-FI admite la capacidad de actualización OTA. Su firmware puede actualizarse por aire en cualquier momento (cuando sea necesario) a través de cualquier navegador web en una PC/Mac con conectividad WI-FI. Sin embargo, no está disponible a través de dispositivos móviles/inteligentes.



### 12.2.1 PASO DE ACTUALIZACIÓN DEL FIRMWARE DE WI-FI

1. Descargue la versión más reciente del firmware a su PC/Mac.
2. Configure la consola en modo AP (punto de acceso) y luego conecte la PC/Mac a la consola (refiérase a la sección "CONFIGURAR CONEXIÓN WI-FI" en la página anterior).
3. Haga clic en el **Browse** en la sección de actualización del firmware y busque la ubicación del archivo que descargó en el paso 1. Para actualizar el firmware de WI-FI, haga clic en el **Browse** en la sección de firmware de WI-FI.
4. Haga clic en el correspondiente **Upload** para comenzar a transferir el archivo de firmware a la consola.
5. Mientras tanto, la consola ejecutará la actualización automáticamente y mostrará el progreso de la actualización en la pantalla. (El tiempo de actualización es de aproximadamente 1 ~ 2 minutos)
6. La consola se reiniciará una vez que la actualización esté completada.
7. La consola permanecerá en **modo AP** para que verifique la versión del firmware y todas las configuraciones actuales.

#### ⚠ **NOTA IMPORTANTE:**

- Mantenga la alimentación conectada durante el proceso de actualización del firmware.
- Asegúrese de que la conexión WI-FI de su PC/Mac sea estable.
- Cuando comience el proceso de actualización, no opere la PC/Mac ni la consola hasta que la actualización haya finalizado.
- Durante la actualización del firmware, la consola dejará de cargar datos al servidor en la nube. Se volverá a conectar a su enrutador WI-FI y cargará los datos nuevamente una vez que la actualización del firmware tenga éxito. Si la consola no puede conectarse a su enrutador, ingrese a la página de CONFIGURACIÓN para configurarla nuevamente.
- Después de la actualización del firmware, si falta la información de configuración, ingrese la información de configuración nuevamente.
- El proceso de actualización del firmware tiene un riesgo potencial, que no puede garantizar el éxito al 100%. Si la actualización falla, vuelva a realizar los pasos anteriores para actualizar nuevamente.

## 13. OTRAS OPERACIONES

### 13.1 REEMPLAZAR LAS BATERÍAS DEL(LOS) SENSOR(ES) ACTUAL(ES)

La consola puede volver a emparejar el sensor cuando se cambian las nuevas baterías del sensor meteorológico inalámbrico 7 en 1 u otros sensores de canal. Si el sensor no puede emparejarse en 2 minutos, siga los pasos a continuación para hacerlo manualmente:

#### 13.1.1 EMPAREJAR MANUALMENTE EL(LOS) SENSOR(ES)

1. Cambie todas las baterías por otras nuevas en el(los) sensor(es).
2. Siga el paso "**Agregar nuevo sensor**" en **sección 4.9.5.1** para emparejar el sensor nuevamente.

## 13.2 EMPAREJAR EL SENSOR INALÁMBRICO ADICIONAL (OPCIONAL)

La consola puede soportar hasta 7 sensores inalámbricos adicionales,

1. Seleccione el canal en el(los) sensor(es)
2. Cambie todas las baterías por otras nuevas en el(los) sensor(es).
3. Siga el paso "**Agregar nuevo sensor**" en **sección 4.9.5.1** para emparejar el sensor nuevamente.



### NOTA:

- El número de canal del sensor inalámbrico adicional **no debe** duplicarse entre los sensores.
- Esta consola puede soportar diferentes tipos de sensores inalámbricos adicionales, por ejemplo, sensores de humedad del suelo y de piscina. Si desea emparejar sensores adicionales, consulte con su minorista para obtener más detalles.

## 13.3 RESTABLECER Y RESTABLECER DE FÁBRICA



Para restablecer la consola y comenzar de nuevo, presione la tecla [ **RESET** ] una vez. Para restaurar la configuración de fábrica, siga los pasos en **sección 4.9.8** tabla ( **Restablecimiento de fábrica**).

## 14. MANTENIMIENTO DEL SENSOR INALÁMBRICO 7 EN 1

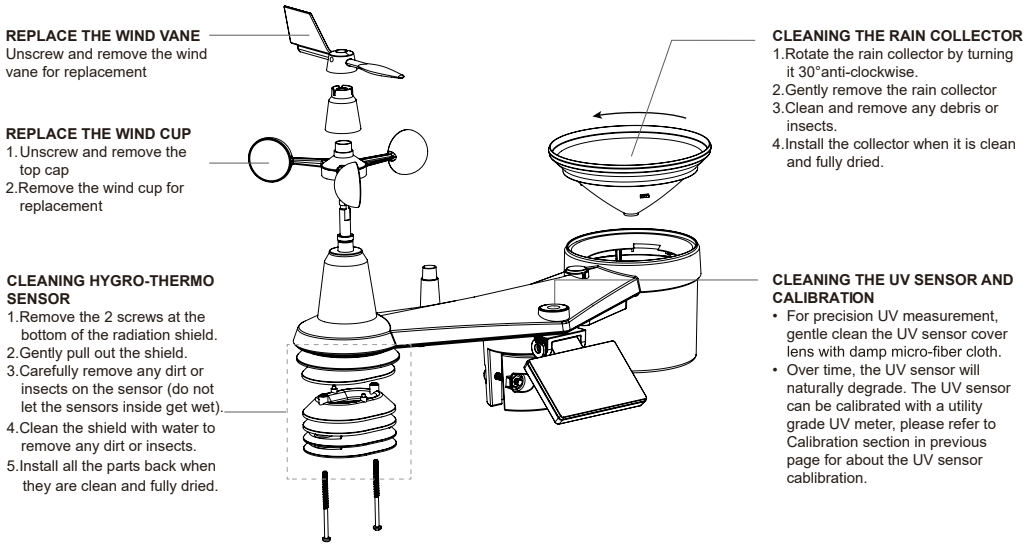

## 15. SOLUCIÓN DE PROBLEMAS

Problemas	Solución
El sensor inalámbrico 7 en 1 es intermitente o no tiene conexión	<ol style="list-style-type: none"><li>1. Asegúrese de que el sensor esté dentro del rango de transmisión</li><li>2. Si aún no funciona, restablezca el sensor y vuelva a sincronizarlo con la consola.</li></ol>
El sensor inalámbrico es intermitente o no tiene conexión	<ol style="list-style-type: none"><li>1. Asegúrese de que el sensor esté dentro del rango de transmisión</li><li>2. Asegúrese de que el canal mostrado coincida con la selección del canal en el sensor</li><li>3. Si aún no funciona, restablezca el sensor y vuelva a sincronizarlo con la consola.</li></ol>
No hay conexión WI-FI	<ol style="list-style-type: none"><li>1. Verifique el símbolo de WI-FI en la pantalla, debe estar siempre encendido.</li><li>2. Asegúrese de que se conecte a la banda de 2.4G pero no a la banda de 5G de su enrutador WI-FI.</li></ol>
La pantalla de visualización no funciona	<ol style="list-style-type: none"><li>1. Verifique que el adaptador de alimentación esté enchufado en la consola y en una toma de corriente.</li><li>2. Restablezca la consola presionando el botón "RESET" ubicado en la parte posterior de la consola.</li></ol>
Los datos no se informan a ProWeatherLive, Wunderground.com o weathercloud.net	<ol style="list-style-type: none"><li>1. Asegúrese de que su ID de estación y la clave de estación sean correctos.</li><li>2. Asegúrese de que la fecha y la hora sean correctas en la consola. Si son incorrectas, puede estar informando datos antiguos, no datos en tiempo real.</li><li>3. Asegúrese de que su zona horaria esté configurada correctamente. Si son incorrectas, puede estar informando datos antiguos, no datos en tiempo real.</li></ol>
Wunderground Precip. Acumulación. Total gráfico desplazado 1 hora restablecer hora, durante el horario de verano	<ol style="list-style-type: none"><li>1. Asegúrese de que la zona horaria del dispositivo en Wunderground esté configurada correctamente</li><li>2. Asegúrese de que la zona horaria y el DST en su consola sean correctos.</li><li>3. Si ubica su estación fuera de la región de la zona horaria de EE. UU. en Wunderground, el DST será inválido. Para resolver este problema, desactive la función DST en la consola.</li></ol>
La precipitación no es correcta	<ol style="list-style-type: none"><li>1. Mantenga limpio el colector de lluvia</li><li>2. Asegúrese de que el balancín dentro pueda funcionar sin problemas</li></ol>
La lectura de la temperatura es demasiado alta durante el día	<ol style="list-style-type: none"><li>1. Verifique el ventilador de ventilación dentro del protector de radiación para asegurarse de que funcione correctamente.</li><li>2. Asegúrese de que el sensor no esté demasiado cerca de fuentes de calor o estructuras, como edificios, pavimento, paredes o unidades de aire acondicionado.</li></ol>

## 16. ESPECIFICACIONES

### 16.1 CONSOLA

Especificaciones generales	
Dimensiones (An x Al x P)	190 x 140 x 19.5 mm (7.4 x 5.5 x 0.77 in)
Peso	325 g (con baterías)
Alimentación principal	Adaptador DC 5V, 1A
Puerto USB	Puerto USB 2.0 tipo A (para registro de datos y actualización del firmware del sistema)
Batería de respaldo	CR2032

Rango de temperatura de funcionamiento	-5°C ~ 50°C
--	-------------

Rango de humedad operativa	10 ~ 90% RH
----------------------------	-------------

### Especificación de comunicación WI-FI

Estándar WI-FI	802.11 b/g/n
----------------	--------------

Frecuencia de operación WI-FI:	2.4GHz
--------------------------------	--------

Tipo de seguridad de enrutador compatible	WPA/WPA2, OPEN, WEP (WEP solo admite contraseñas hexadecimal)
---	---

Dispositivo compatible para la interfaz de configuración	Dispositivos inteligentes con función WI-FI integrada en modo AP, laptops, por ejemplo: Teléfono inteligente Android, tableta Android, iPhone, iPad o computadora PC/Mac.
--	---

Navegador web recomendado para la interfaz de configuración	Navegadores web que admiten HTML 5, como la última versión de Chrome, Safari, Edge, Firefox u Opera.
---	--

### Especificación de comunicación del sensor inalámbrico

Sensores compatibles	1 sensor meteorológico inalámbrico 7-EN-1 para exteriores y hasta 7 sensores higro-termométricos inalámbricos para interiores
----------------------	---

Frecuencia RF (Depende de la versión del país)	915Mhz (versión US) / 868Mhz (versión EU o UK) / 917Mhz (versión AU)
--	--

Rango de transmisión RF	150m
-------------------------	------

### Especificación de función relacionada con el tiempo

Pantalla de tiempo	HH: MM
--------------------	--------

Formato de hora	12hr AM / PM o 24 hr
-----------------	----------------------

Pantalla de fecha	DD / MM o MM / DD
-------------------	-------------------

Método de sincronización de tiempo	A través del servidor de tiempo de Internet para sincronizar el UTC
------------------------------------	---

Idiomas del día de la semana	EN / DE / FR / ES / IT / NL / RU
------------------------------	----------------------------------

Zona horaria	+13 ~ -12 hour
--------------	----------------

DST	AUTO / OFF
-----	------------

### Especificación relacionada con el registro de datos

Capacidad de la unidad flash USB	Admite hasta 16GB
----------------------------------	-------------------

Interfaz	USB 2.0
----------	---------

Formato de almacenamiento	FAT 32
---------------------------	--------

Formato de archivo	.CSV
--------------------	------

### Especificación de pantalla y función del barómetro

**Nota:** Los siguientes detalles se enumeran como se muestran u operan en la consola.

Unidad de barómetro	hPa, inHg y mmHg
---------------------	------------------

Rango de medición	540 ~ 1100hPa (rango de configuración relativa 930 ~ 1050hPa)
-------------------	---

Precisión	(700 ~ 1100hPa ± 5hPa) / (540 ~ 696hPa ± 8hPa) (20.67 ~ 32.48inHg ± 0.15inHg) / (15.95 ~ 20.55inHg ± 0.24inHg) (525 ~ 825mmHg ± 3.8mmHg) / (405 ~ 522mmHg ± 6mmHg) Típico a 25°C (77°F)
-----------	--

Resolución	1hPa / 0.01inHg / 0.1mmHg
------------	---------------------------

Pronóstico del tiempo	Soleado / Despejado, Ligeramente Nublado, Nublado, Lluvioso, Lluvioso / Tormentoso y Nevado
-----------------------	---

### Especificación de pantalla y función de temperatura interior

**Nota:** Los siguientes detalles se enumeran como se muestran u operan en la consola.

Unidad de temperatura	°C y °F
-----------------------	---------

Precisión	-40~5°C ± 2°C (-40 ~ 41°F ± 3.6°F) 5.1~60°C ± 1°C (41.2 ~ 140°F ± 1.8°F)
-----------	--

Resolución	°C / °F (1 lugar decimal)
------------	---------------------------

### **Especificación de pantalla y función de humedad interior**

**Nota:** Los siguientes detalles se enumeran como se muestran u operan en la consola.

Unidad de humedad	%
Precisión	1 ~ 20% RH $\pm$ 6.5% RH @ 25°C (77°F) 21 ~ 80% RH $\pm$ 3.5% RH @ 25°C (77°F) 81 ~ 99% RH $\pm$ 6.5% RH @ 25°C (77°F)
Resolución	1%

### **Especificación de pantalla y función de temperatura exterior**

**Nota:** Los siguientes detalles se enumeran como se muestran u operan en la consola.

Unidad de temperatura	°C y °F
Precisión	0.1 ~ 60°C $\pm$ 0.4°C (32.2 ~ 140°F $\pm$ 0.7°F) -19.9 ~ 0°C $\pm$ 0.7°C (-3.8 ~ 32°F $\pm$ 1.3°F) -40 ~ -20°C $\pm$ 1°C (-40 ~ -4°F $\pm$ 1.8°F)
Resolución	°C / °F (1 lugar decimal)

### **Especificación de pantalla y función de humedad exterior**

**Nota:** Los siguientes detalles se enumeran como se muestran u operan en la consola.

Unidad de humedad	%
Precisión	1~9% RH $\pm$ 5% RH @25°C (77°F) 10~90% RH $\pm$ 3.5% RH @25°C (77°F) 91~99% RH $\pm$ 5% RH @25°C (77°F)
Resolución	1%

### **Especificación de pantalla y función del sensor termo-higrómetro inalámbrico**

**Nota:** Los siguientes detalles se enumeran como se muestran u operan en la consola.

Unidad de temperatura	°C y °F
Precisión	5.1 ~ 60°C $\pm$ 0.4°C (41.2 ~ 140°F $\pm$ 0.7°F) -20 ~ 5°C $\pm$ 1°C (-4 ~ 41°F $\pm$ 1.8°F)
Resolución	°C / °F (1 lugar decimal)

### **Especificación de pantalla y función del sensor termo-higrómetro inalámbrico**

**Nota:** Los siguientes detalles se enumeran como se muestran u operan en la consola.

Unidad de humedad	%
Precisión	1 ~ 20% RH $\pm$ 6.5% RH @ 25°C (77°F) 21 ~ 80% RH $\pm$ 3.5% RH @ 25°C (77°F) 81 ~ 99% RH $\pm$ 6.5% RH @ 25°C (77°F)
Resolución	1%

### **Especificación de pantalla y función de velocidad y dirección del viento**

**Nota:** Los siguientes detalles se enumeran como se muestran u operan en la consola.

Unidad de velocidad del viento	mph, m/s, km/h y nudos
Rango de visualización de la velocidad del viento	0 ~ 112mph, 50m/s, 180km/h, 97nudos
Resolución	mph, m/s, km/h y nudos (1 lugar decimal)
Precisión de velocidad	< 5m/s: +/- 0.8m/s; > 5m/s: +/- 6% (lo que sea mayor)
Modo de visualización	Ráfaga / Promedio / Beaufort
Modo de visualización de dirección del viento	16 direcciones o 360 grados

### **Especificación de pantalla y función de lluvia**

**Nota:** Los siguientes detalles se enumeran como se muestran u operan en la consola.

Unidad de lluvia	mm e in
Precisión de la lluvia	$\pm$ 7% o 1 tip
Rango de lluvia	0 ~ 19999 mm (0 ~ 787,3 pulg.)
Resolución	0.254mm (3 lugares decimales en mm)

Modo de visualización de lluvia	Última hora / últimas 24 horas / último mes / lluvia de hoy y tasa de lluvia
---------------------------------	--

### ESPECIFICACIÓN DE PANTALLA Y FUNCIÓN DEL ÍNDICE UV

**Nota** :Los siguientes detalles se enumeran como se muestran u operan en la consola..

Rango de visualización	0 ~ 16
Resolución	1 decimal
Modo de visualización	Índice UV

### ESPECIFICACIÓN DE PANTALLA Y FUNCIÓN DE INTENSIDAD DE LUZ

**Nota**: Los siguientes detalles se enumeran como se muestran u operan en la consola

Unidad de intensidad de luz	Klux, Kfc y W/m <sup>2</sup>
Rango de visualización	0 ~ 200Klux
Resolución	Klux, Kfc y W/m <sup>2</sup> (2 lugares decimales)

### Especificación de pantalla y función del índice meteorológico

**Nota**: Los siguientes detalles se enumeran como se muestran u operan en la consola

Modo de índice meteorológico	Se siente como, Sensación térmica, Índice de calor y Punto de rocío
Rango de visualización de sensación térmica	-65 ~ 50°C
Rango de visualización del punto de rocío	-20 ~ 80°C
Rango de visualización del índice de calor	26 ~ 50°C
Rango de visualización de la sensación térmica	-65 ~ 18°C (velocidad del viento > 4.8km/h)

## 16.2 SENSOR INALÁMBRICO 7-EN-1

Dimensiones (An x Al x P)	390 x 231 x 165mm (15.4 x 9.1 x 6.5in) (sin incluir poste y soporte)
Peso	599g (sin incluir baterías, poste y soporte)
Batería de respaldo	3 baterías AA de 1.5V (Baterías de litio no recargables recomendadas)
Datos meteorológicos	Temperatura, Humedad, Velocidad del viento, Dirección del viento, Lluvia, UV e intensidad de luz
Rango de transmisión RF	150m
Frecuencia RF (depende de la versión del país)	868Mhz (EU, UK)
Intervalo de transmisión	12 segundos
Rango de operación	-40 ~ 60°C (-40 ~ 140°F)
Rango de humedad operativa	1 ~99% RH sin condensación

## 16.3 SENSOR TERMO-HIGRÓMETRO INALÁMBRICO

Dimensiones (An x Al x P)	58 x 125 x 19 mm (2.3 x 4.9 x 0.7in)
Peso	144g (con baterías)
Alimentación principal	2 baterías AA de 1.5V (Baterías alcalinas recomendadas)
Datos meteorológicos	Temperatura y Humedad
Frecuencia RF	868MHz (EU o UK)
Rango de transmisión RF	150m (492 pies) distancia en línea recta

Intervalo de transmisión	60 segundos
Rango de temperatura de funcionamiento	-20 ~ 60°C (-20 ~ 140°F)
Rango de humedad operativa	RH 1% a 99 % sin condensación

## 17. ELIMINACIÓN

Si pasa o elimina la estación, debe eliminar los datos WLAN almacenados para evitar el acceso no autorizado a su WLAN.

 Elimine los materiales de embalaje adecuadamente, según su tipo, como papel o cartón. Contacte a su servicio local de eliminación de desechos o a la autoridad ambiental para obtener información sobre la eliminación adecuada.

 ¡No deseche dispositivos electrónicos en la basura doméstica!

■ Según la Directiva 2012/19/UE del Parlamento Europeo sobre residuos de equipos eléctricos y electrónicos y su adaptación a la legislación alemana, los dispositivos electrónicos usados deben recogerse por separado y reciclarse de manera respetuosa con el medio ambiente.

## 18. DECLARACIÓN CE DE CONFORMIDAD

Por la presente, Bresser GmbH declara que el tipo de equipo con número de parte: 7003500 cumple con la Directiva: 2014/53/EU. El texto completo de la declaración CE de conformidad está disponible en la siguiente dirección de internet: [http://www.bresser.de/download/7003500/CE/7003500\\_CE.pdf](http://www.bresser.de/download/7003500/CE/7003500_CE.pdf)

## 19. GARANTÍA Y SERVICIO

El período de garantía regular es de 2 años y comienza el día de la compra. Para beneficiarse de un período de garantía voluntaria extendido como se indica en la caja de regalo, se requiere registrarse en nuestro sitio web.

Puede consultar los términos completos de la garantía, así como información sobre la extensión del período de garantía y detalles de nuestros servicios en [www.bresser.de/warranty\\_terms](http://www.bresser.de/warranty_terms).

## Service

**DE AT CH BE**

Bei Fragen zum Produkt und eventuellen Reklamationen nehmen Sie bitte zunächst mit dem Service-Center Kontakt auf, vorzugsweise per E-Mail.

E-Mail: [service@bresser.de](mailto:service@bresser.de)  
Telefon\*: +49 28 72 80 74 210

### **BRESSER GmbH**

Kundenservice  
Gutenbergstr. 2  
46414 Rhede  
Deutschland

\*Lokale Rufnummer in Deutschland (Die Höhe der Gebühren je Telefonat ist abhängig vom Tarif Ihres Telefonanbieters); Anrufe aus dem Ausland sind mit höheren Kosten verbunden.

**GB IE**

Please contact the service centre first for any questions regarding the product or claims, preferably by e-mail.

E-Mail: [service@bresseruk.com](mailto:service@bresseruk.com)  
Telephone\*: +44 1342 837 098

### **BRESSER UK Ltd.**

Suite 3G, Eden House  
Enterprise Way  
Edenbridge, Kent TN8 6HF  
Great Britain

\*Number charged at local rates in the UK (the amount you will be charged per phone call will depend on the tariff of your phone provider); calls from abroad will involve higher costs.

**FR BE**

Si vous avez des questions concernant ce produit ou en cas de réclamations, veuillez prendre contact avec notre centre de services (de préférence via e-mail).

E-Mail: [sav@bresser.fr](mailto:sav@bresser.fr)  
Téléphone\*: 00 800 6343 7000

### **BRESSER France SARL**

Pôle d'Activités de Nicopolis  
314 Avenue des Chênes Verts  
83170 Brignoles  
France

\*Prix d'un appel local depuis la France ou Belgique

**NL BE**

Als u met betrekking tot het product vragen of eventuele klachten heeft kunt u contact opnemen met het service centrum (bij voorkeur per e-mail).

E-Mail: [info@bresserbenelux.nl](mailto:info@bresserbenelux.nl)  
Telefoon\*: +31 528 23 24 76

### **BRESSER Benelux**

Smirnoffstraat 8  
7903 AX Hoogeveen  
The Netherlands

\*Het telefoonnummer wordt in het Nederland tegen lokaal tarief in rekening gebracht. Het bedrag dat u per gesprek in rekening gebracht zal worden, is afhankelijk van het tarief van uw telefoon provider; gesprekken vanuit het buitenland zullen hogere kosten met zich meebrengen.

**ES PT**

Si desea formular alguna pregunta sobre el producto o alguna eventual reclamación, le rogamos que se ponga en contacto con el centro de servicio técnico (de preferencia por e-mail).

E-Mail: [servicio.iberia@bresser-iberia.es](mailto:servicio.iberia@bresser-iberia.es)  
Teléfono\*: +34 91 67972 69

### **BRESSER Iberia SLU**

c/Valdemorillo, 1 Nave B  
P.I. Ventorro del Cano  
28925 Alcorcón Madrid  
España

\*Número local de España (el importe de cada llamada telefónica dependen de las tarifas de los distribuidores); Las llamadas des del extranjero están ligadas a costes suplementarios.



---

**Bresser GmbH**  
Gutenbergstraße 2  
46414 Rhede · Germany  
[www.bresser.de](http://www.bresser.de)

   @BresserEurope



**Bresser UK Ltd.**  
Suite 3G, Eden House  
Enterprise Way  
Edenbridge, Kent TN8 6HF  
Great Britain